



وزارة التعليم العالي والبحث العلمي

جامعة قاصدي مرباح - ورقلة -

معهد علوم وتقنيات النشاطات البدنية والرياضية

القسم: نشاطات التربية البدنية والرياضية

مذكرة مقدمة لاستكمال متطلبات شهادة ماستر أكاديمي

الميدان: علوم وتقنيات النشاطات البدنية والرياضية

الشعبة: تربية حركية

التخصص: النشاط البدني الرياضي المدرسي

بعنوان:

مدى مساهمة مناهج التربية البدنية والرياضية في تنمية مجالي
الحقوق والواجبات للمواطنة لدى التلاميذ في مرحلة التعليم
الثانوي

الأستاذ المشرف:

عبدي صالح

من إعداد الطالب:

مقدم صالح الدين

السنة الجامعية: 2020/2019

شكر وتقدير

الحمد لله الذي سلم ميزان العدل لذوي
الألباب وأنزل عليهم الكتب مبينة للخطأ
والصواب وأحمده حمد من يعلم أنه مسبب
الأسباب وأشهد أن محمد عبده ورسوله
يطيب لي أن أتقدم بشكري الجزيل وتقديري
الكبير إلى أستاذي ومشرفي
" الدكتور عبيد صالح "
الذي كانت إرشاداته
ونصائحه تنير لي الطريق.
كما أتقدم بالشكر والتقدير إلى السادة
الدكاترة وأساتذة معهد التربية
البدنية والرياضية بورقلة على
التوجيهات القيمة والتشجيعات التي
قدموها لنا

إهداء

قال الله تعالى " وقضى ربك ألا تعبدوا إلا إياه وبالوالدين إحسانا "

صدق الله العظيم

إلى أبي وأمي العزيزين حفظهما الله

"مقدم ميلود" و "بن يطو حورية"

والى جدتي العزيزة "معمرى فاطمة"

والى خالتي التي هي بمقام الام " بن يطو مريم " كل التقدير

والى كل إخوتي وأخواتي "أحمد" و "كريمة" و "أمينة" و "فضيلة"

والى جميع الأصدقاء والزملاء وجميع طلاب معهد

علوم وتقنيات النشاطات البدنية والرياضية بجامعة قاصدي مرباح

إلى كل من يعرفني من قريب أو بعيد وإلى قارئ هذا الإهداء.

ملخص الدراسة

عنوان الدراسة: مدى مساهمة مناهج التربية البدنية والرياضية في تنمية مجالي الحقوق والواجبات للمواطنة لدى تلاميذ المرحلة الثانوية.

أهداف الدراسة:

التعرف على مدى مساهمة مناهج التربية البدنية والرياضية في تنمية مجالي الحقوق والواجبات للمواطنة لدى تلاميذ الثانوية.

التعرف على دلالة الفروق في استجابات العينة.

أهمية الدراسة:

توعية أستاذ التربية البدنية والرياضية بالجانب التربوي لمادة التربية البدنية والرياضية.

توعية أستاذ التربية البدنية والرياضية بالجانب العاطفي الانفعالي لمادة التربية البدنية والرياضية.

أهم نتائج الدراسة:

خلصت الدراسة اعتمادا على الجانب النظري ومقارنة بالدراسات السابقة إلى مساهمة مناهج التربية البدنية والرياضية في تنمية مجالي الحقوق والواجبات للمواطنة لدى تلاميذ التعليم الثانوي.

وعليه تم تضمين مقترحات الدراسة.

الكلمات المفتاحية:

مناهج تربية البدنية والرياضية، مجالي الحقوق والواجبات للمواطنة، التصنيف.

Abstract:

Study title: The extent to which physical education and sports curricula contribute to the development of the fields of rights and duties for citizenship among secondary school students.

Objectives of the study:

Identify the extent to which physical education and sports curricula contribute to the development of the fields of rights and duties for citizenship among secondary school students.

Identify the significance of the differences in the sample responses.

The importance of studying:

Educating the professor of physical education and sports about the educational aspect of the subject of physical education and sports.

Educating the professor of physical education and sports about the emotional and emotional aspect of physical education and sports.

The most important results of the study:

The study concluded, based on the theoretical side and compared to previous studies, to the contribution of physical education and sports curricula to the development of the fields of rights and duties for citizenship among secondary education pupils.

Accordingly, the study proposals were included.

Key words:

Physical and sports education curriculum, the fields of rights and duties for citizenship, classification.

الفهرس

الفهرس

I.....مقدمة

الجانب النظري

الفصل الأول

مدخل عام للدراسة

1. الإشكالية.....06
2. الفرضيات.....08
3. أهداف الدراسة.....08
4. أهمية الدراسة.....09
5. التعريف الإجرائي بالمصطلحات.....09
- النظريات المفسرة.....10
6. المنهاج.....10
7. مجالي الحقوق والواجبات.....23

الفصل الثاني

الدراسات السابقة والمشابهة

1. الدراسات السابقة والمشابهة.....39
2. التعقيب على الدراسات السابقة.....43

الجانب التطبيقي

الفصل الثالث

الإجراءات الميدانية للدراسة

1. المنهج العلمي المتبع.....48
2. مجتمع البحث.....48
3. عينة البحث.....48
4. مجالات البحث.....48
5. أدوات البحث.....49
6. المعالجة الإحصائية.....50

الفصل الرابع

عرض ومناقشة وتفسير النتائج

53.....	1. عرض ومناقشة وتحليل النتائج.....
53.....	الاستنتاج العام.....
55.....	خاتمة.....
58.....	قائمة المراجع.....
62.....	قائمة الملاحق.....

قائمة الجداول

الصفحة	العنوان	الرقم
23	تفاعل المواطن مع الدولة من خلال عناصر المواطنة	01
50	يبين ثبات الاختبار باستعمال معامل الثبات	02

قائمة الاشكال

الصفحة	العنوان	الرقم
22	التفاعل بين مخلف العوامل المؤثرة في المنهج	01

مقدمة

مقدمة

اعتبارا لكون المجتمعات تواجهه، اليوم، تحديا حضاريا وسياسيا غير مسبوق يتمثل في ما تقوم به التكنولوجيات الرقمية من ثورة على أشكال التنظيم والحياة والقيم كافة. فهي بصدد إحداث تحولات اقتصادية وثقافية وسياسية بسرعة مذهلة، بسبب قوتها وقدرتها على الانتشار والتمدد، لدرجة يجد أصحاب القرار والفاعلون الاجتماعيون أنفسهم مطالبين بإنتاج فهمٍ مناسب لما تتطلبه هذه التكنولوجيات من رهانات ثقافية وقيمية مستجدة.

وفي ضوء هذه التحولات بدا من المطلوب المساهمة في فتح مناقشة جماعية حول موضوع التكنولوجيات والقيم، بواسطة الكشف عن مظاهر التحولات الحاصلة بفعل هذه التكنولوجيات، واستجلاء توجهات ومواقف بعض الفئات الاجتماعية، ولا سيما في أوساط الناشئة والشباب، وتأثير التكنولوجيات الرقمية في حياتهم وعملهم، وتواصلهم وترفيههم، وانعكاسها على السلوكيات والقيم المؤسسة للعيش المشترك من قبل التضامن والتسامح والحرية والمساواة والصدق والعمل والسلطة والرابط الاجتماعي .

ان تطور الإنسان وتنميته يبدأ من الطفولة المبكرة ولحد آخر لحظة في حياته، ويتم ذلك عن طريق تربيته وتعليمه سواء أكان ذلك في الحياة العلمية أو الحياة العملية الواقعية التي يعيشها مع أهله، لذلك لابد من التركيز على أهم الأمور التي من شأنها أن تؤثر في هذه التربية وذلك التعليم كي يؤدي بالإنسان إلى تحقيق ذاته وإشباع حاجاته بأسهل الطرائق ليحدها نفعاً لنفسه ولمجتمعه.

وبما ان كل هذه التطورات يكون تأثيرها الأساسي على الفرد، فانه يجب انتاج مناهج تعليمية ومفاهيم تساعد على التكيف للأحسن مع هذا التغيير. فالمناهج والبرامج الدراسية تعبر عن الصورة التي يصبو إليها أي نظام تعليمي في أي دولة من الدول بشكل يتماشى مع التطلعات والأهداف المراد الوصول إليها انطلاقاً من حاجات المجتمع الدينية والثقافية والاجتماعية والبيئية والنفسية والصحية، فالبرامج الدراسية المقررة والدروس الخاصة بكل مادة هي صور المناهج التربوية التي تتكامل وتتجانس معها. ولذلك أصبح المنهاج يشكل مشروع مجتمع بكل ابعاده يؤثر فيه ويتأثر به خاصة في مجال التربية والتعليم.

لقد شهد العالم في السنوات الأخيرة حركة ديناميكية نشيطة في مراجعة وتحديث المناهج في مختلف أطوار التعليم بما فيها مرحلة التعليم الثانوي، وهي نتيجة حتمية للتغيرات التي مست مختلف جوانب حياة الإنسان.

لبناء دولة ديمقراطية يسودها الحق والقانون، تواصل كل الدول في إقامة مؤسسات حديثة، مرتكزاتها المشاركة والتعددية والحكمة الجيدة، وإرساء دعائم مجتمع متضامن، يتمتع فيه الجميع بالأمن والحرية والكرامة والمساواة، وتكافؤ الفرص، والعدالة الاجتماعية، ومقومات العيش الكريم، في نطاق التلازم بين حقوق وواجبات المواطنة، فقد تم الوقوف عند مناهج التربية والتعليم وتأثيرها على الروابط الاجتماعية والقيم، لا سيما بالنسبة للناشئة والشباب الذين فتحوا أعينهم على الأدوات الرقمية، واستدمجوها في كل مستويات وجودهم الإدراكي، الشعوري، الاجتماعي، الثقافي، الترفيهي والتعليمي، الى جانب دور الاسرة فإن تطبيق مناهج المؤسسات التربوية مرتبط ارتباطا وثيقا بالبناء الاجتماعي وما يقوم عليه من قيم وهوية ومقومات ثقافية. ولعل الغاية الاساسية من وضع مناهج جديدة هي صقل مواهب وميول التلاميذ وتنمية حسهم المدني وجعلهم قادرين على التميز بين الحرية والمسؤولية واعدادهم لدعم اسس مجتمع متضامن مبادئه العدل والانصاف والمساوات بين المواطنين (وزارة التربية الوطنية، 2006). كل ذلك لأجل تكوين المواطن الصالح سليم البدن والعقل فعال في وسطه الاجتماعي.

وتعد التربية البدنية والرياضية بأنشطتها احدى المواد الدراسية والتي تمثل دورا هاما في العملية التربوية، فمن خلالها يمكن تحقيق النمو الكامل المتزن للمتعلم الى اقصى حد تسمح به قدراته واستعداداته، فيما يمكنه من التكيف مع نفسه والمجتمع، والتربية البدنية تهتم بجميع جوانب شخصية المتعلم، المعرفية، الاجتماعية، الحركية و الانفعالية ، وفي نفس الوقت تمنحه القدرة على تحليل حقائق العالم الذي يعيش فيه ، وحسب مناهج التربية البدنية و الرياضية فيحدث هذا التكامل حول الأبعاد " الاستهلاكية ، التنموية ، البيئية ، الإعلامية ، الصحية ، الوقائية ، الأمن و الحياة " (إبراهيم احمد سلامة 1999;2000) .

اذ اولتها الدولة اهمية كبرى وذلك بالزامية ممارستها في جميع المؤسسات التربوية، وكذا توفير جميع الامكانيات باعتبار التربية البدنية جزء من المنظومة التربوية.

كان أحد مجالات الاهتمام الحالي هو ما إذا كانت المشاركة في الرياضة وغيرها من أشكال النشاط البدني يمكن أن تعزز الوظيفة المعرفية، بما في ذلك الذاكرة والتركيز أم لا. اقترحت جميع المراجعات الشاملة والتي تدرس هذه العلاقة بين النشاط البدني وسلوك التعلم أن أطفال المدارس قد يستمدون بالفعل فوائد معرفية من المشاركة في النشاط البدني بما في ذلك الرياضة (Sibley and Etnier، 2003، Tomporowski، 2003).

مقترنة بهذه الفوائد المعرفية، فقد تم اقتراح أن التربية البدنية والنشاط البدني والرياضة قد تعزز سلوك الفصل الدراسي مما يساهم في تحسين التحصيل الدراسي للتلاميذ (Mahar et al.، 2006). علاوة على ذلك، فقد تم اقتراح أن التربية البدنية والنشاط البدني والرياضة لها القدرة على التأثير على الالتحاق بالمدارس (Long et al.، 2002) والتي بدورها يمكن أن تؤثر على التحصيل الدراسي.

أخيراً، قيل إن الفوائد النفسية والاجتماعية المحتملة للتربية البدنية والنشاط البدني والرياضة قد تعزز بشكل غير مباشر الأداء الأكاديمي من خلال تعزيز الصحة العقلية وتحسين مشاعر الارتباط بالمدرسة وتعزيز السلوكيات الاجتماعية الإيجابية (Trudeau and Shephard، 2008، 2010). ومن خلال ما تطرقنا إليه يتضح لنا أن للتربية البدنية والرياضية تأثير في تكيف الفرد مع غيره من المحيطين به، ومن هنا كان اهتمامنا بموضوع منهاج التربية البدنية والرياضية في تنمية مجالي الحقوق والواجبات للمواطنة لتلاميذ المرحلة الثانوية من خلال ممارسة حصة التربية البدنية والرياضية.

الجانب النظري

الفصل الأول

مدخل عام للدراسة

1. الإشكالية

يمثل المنهج اختيارًا واعيًا ومنهجيًا للمعرفة والمهارات والقيم لأنه يشكل الطريقة التي يتم بها تنظيم عمليات التدريس والتعلم والتقييم من خلال معالجة أسئلة مثل ماذا ولماذا ومتى وكيف يجب أن يتعلم الطلاب.

يُفهم المنهج على أنه اتفاق سياسي واجتماعي يعكس الرؤية المشتركة للمجتمع مع مراعاة الاحتياجات والتوقعات المحلية والوطنية والعالمية، وبعبارة أخرى، يجسد المنهج الأهداف والأغراض التعليمية للمجتمع. ولذلك، فإن عمليات إصلاح وتطوير المناهج المعاصرة تنطوي على نقاش عام واستشارة مع مجموعة واسعة من أصحاب المصلحة. تطور تصميم المناهج الدراسية إلى موضوع جدل كبير مع وجهات نظر متضاربة في كثير من الأحيان. نظرًا لأن عمليات تطوير المناهج تتأثر بالاحتياجات المحلية والاتجاهات الأوسع عبر الوطنية، فإن المنظور الدولي الشامل لقضايا المنهج والاتجاهات والنهج أمر بالغ الأهمية.

جاءت مرحلة الإصلاح الشامل للنظام التربوي الجزائري بدءًا من سنة 2003، فجددت الكتب والمحتويات التعليمية، وبنيت المناهج الدراسية وفق منظور بيداغوجي جديد.

إن التربية البدنية و الرياضية هي أحد أجزاء المنهاج التربوي الشامل ولكن تختلف مكانة المادة من نظام تربوي إلى نظام آخر ومن دولة إلى دولة أخرى، فمكانة التربية البدنية و الرياضية في الوسط المدرسي للجمهورية الجزائرية الديمقراطية الشعبية هي مكانة ذات طابع تكاملي من أجل إعداد المتعلم بشكل شامل في مختلف المجالات الحسي ، الحركي ، العاطفي، الوجداني و المعرفي ، و كذا من خلال إيجاد علاقة بينها و بين مختلف المواد التعليمية الأخرى بشكل يتيح للمتعم فرصة إدراك نقاط التقارب لتوظيفها في بناء كفاءاته المختلفة ، وفي نفس الوقت تمنحه القدرة على تحليل حقائق العالم الذي يعيش فيه ، وحسب منهاج التربية البدنية و الرياضية فيحدث هذا التكامل حول الأبعاد " الاستهلاكية و التنموية و البيئية و الإعلامية و الصحية و الوقائية و الأمن و الحياة " (مديريةية التعليم الأساسي للجنة الوطنية للمناهج 2013/2014).

تعد التربية البدنية والرياضية الركيزة الأساسية التي تتم من خلالها تربية الفرد في كل الجوانب المختلفة، بهدف صقله وتربيته تربية صالحة ليكون بذلك فردا صالحا يخدم الوطن فردا يتمتع بحقوقه ويؤدي واجباته، ويسعى دائما للرفي والازدهار.

وتختلف أهداف التربية البدنية والرياضية في مختلف المراحل التعليمية "الابتدائية، المتوسطة، الثانوية" ويختلف الهدف التعليمي باختلاف أسلوب التدريس المعتمد في مرحلة معينة من مراحل التعليم.

هناك العديد من الفوائد التي يحصل عليها الطلاب من فصول التربية البدنية في المدرسة الثانوية والتي تساهم في أن يصبح الطلاب بالغين مسؤولين يدركون أهمية اتباع أسلوب حياة صحي. يحتفظ طلاب المدارس الثانوية بمستوى أعلى من المعرفة المتعلقة بالصحة العامة التي تساعدهم على اتخاذ قرارات مستنيرة فيما يتعلق بصحتهم وسلامتهم ورفاههم.

كما يتحمل مدرس التربية البدنية مسؤوليات فريدة في برنامج النشاط البدني المدرسي لضمان أن الطلاب نشيطون بدنياً في فصل التربية البدنية. يتحمل مدرس التربية البدنية أيضاً مسؤولية المساعدة في توجيه فرص النشاط البدني داخل المدرسة إلى نشاط بدني خارج فصل التربية البدنية.

فالتربية البدنية والرياضية تلعب دوراً مهماً في المجتمع وفي تعزيز حقوق الإنسان من خلال الرياضة ومبادئ الاحترام واللعب النزيه لان هذه المبادئ تعد واجبات يجب التحلي بها، يمكننا أن نوحّد الناس عبر الحدود ويمكننا تجسير الانقسامات الاجتماعية والثقافية والاقتصادية، كما يمكن للرياضة أن تتحدى القوالب النمطية، مما يساعدنا على كسر الحواجز في المجتمع ودفع التقدم في القضايا الأساسية للتمتع بحقوق الإنسان.

من خلال كل ما تطرقنا اليه سابقا نطرح التساؤل العام التالي:

ما مدى مساهمة مناهج التربية البدنية والرياضية في تنمية مجالي الحقوق والواجبات لدى تلاميذ الثانوية من وجهة نظر الأساتذة؟

وتحت غطاء هذا التساؤل تتدرج أسئلة فرعية أخرى:

__ ما مدى مساهمة مناهج التربية البدنية والرياضية في تنمية مجال الحقوق للمواطنة لدى تلاميذ المرحلة الثانوية من وجهة نظر الأساتذة؟

__ ما مدى مساهمة مناهج التربية البدنية والرياضية في تنمية مجال الواجبات للمواطنة لدى تلاميذ المرحلة الثانوية من وجهة نظر الأساتذة؟

_ هل توجد فروق ذات دلالة إحصائية في تقديرات أساتذة التربية البدنية والرياضية حول مدى مساهمة مناهج التربية البدنية والرياضية في تنمية قيم مجال الحقوق للمواطنة لدى تلاميذ المرحلة الثانوية تعزى لمتغير التصنيف؟

_ هل توجد فروق ذات دلالة إحصائية في تقديرات أساتذة التربية البدنية والرياضية حول مدى مساهمة مناهج التربية البدنية والرياضية في تنمية قيم مجال الواجبات للمواطنة لدى تلاميذ المرحلة الثانوية تعزى لمتغير التصنيف؟

2. الفرضيات

الفرضية العامة:

_ تساهم مناهج التربية البدنية والرياضية في تنمية قيم مجالي الحقوق والواجبات للمواطنة لدى تلاميذ المرحلة الثانوية بمستوى متوسط.

الفرضيات الجزئية:

_ تساهم مناهج التربية البدنية والرياضية في تنمية مجال الحقوق للمواطنة لدى تلاميذ المرحلة الثانوية من وجهة نظر الأساتذة مستوى متوسط .

_ تساهم مناهج التربية البدنية والرياضية في تنمية مجال الواجبات للمواطنة لدى تلاميذ المرحلة الثانوية من وجهة نظر الأساتذة مستوى متوسط .

_ توجد فروق ذات دلالة إحصائية في تقديرات أساتذة التربية البدنية والرياضية حول مدى مساهمة مناهج التربية البدنية والرياضية في تنمية قيم مجال الحقوق للمواطنة لدى تلاميذ المرحلة الثانوية تعزى لمتغير التصنيف.

_ توجد فروق ذات دلالة إحصائية في تقديرات أساتذة التربية البدنية والرياضية حول مدى مساهمة مناهج التربية البدنية والرياضية في تنمية قيم مجال الواجبات للمواطنة لدى تلاميذ المرحلة الثانوية تعزى لمتغير التصنيف.

3. أهداف الدراسة

_ معرفة مدى مساهمة مناهج التربية البدنية والرياضية في تنمية مجالي الحقوق والواجبات للمواطنة لدى تلاميذ المرحلة الثانوية .

التعرف على دلالة الفروق في استجابات العينة حول مدى مساهمة مناهج التربية البدنية والرياضية في تنمية مجالى الحقوق والواجبات للمواطنة لدى تلاميذ المرحلة الثانوية تبعا لمتغير التصنيف.

4. أهمية الدراسة

تكمن أهمية هذه الدراسة في توفيرها معلومات وافية تعتبر تغذية راجعة لأساتذة التربية البدنية والرياضية في التعليم الثانوي، مما يفيدهم ذلك في إعادة النظر في طريقة وأسلوب إعداد وتنفيذ الحصص الدراسية وتوعيتهم بالجانب التربوي والجانب العاطفي الانفعالي لمادة التربية البدنية والرياضية.

5. تعريف المصطلحات إجرائيا

مناهج التربية البدنية والرياضية:

هي تلك المناهج والوثائق المرافقة لها الصادرة عن وزارة التربية الوطنية الخاصة بمادة التربية البدنية والرياضية للمرحلة الثانوية وعناصرها المتمثلة في الأهداف، المحتوى، الأنشطة والوسائل، طرائق التدريس، التقييم والتقويم.

مجال الحقوق للمواطنة:

الحق يعني مصدر نقيض الباطل، وتجمع على حقوق وحقائق، ويراد بالحق صحة وصدق وثبوت أمر معين، كأن يقال (حق الامر) اي ثبت وصح، و (فلان يقول الحق) اي يقول الصدق، وقد يراد به اليقين، وايضا معنى الوجوب، مثل (يحق عليك) أي يجب عليك، أو يعني الجواز والتسويغ مثل (يحق لك)

مجال الواجبات للمواطنة:

يعرف على أنه أي شيء يطلب من الفرد به أو يكون من المتوقع القيام به بدافع من الالتزام الأخلاقي أو القانوني.

أستاذ التربية البدنية والرياضية:

هو ذلك الفرد الذي يكفل سير حصص التربية البدنية في الثانويات، والذي يعمل على تحقيق التوازن بين الجانب العقلي والحركي للتلميذ وكذا تحقيق الأهداف العامة للمادة.

التلميذ:

وهو طالب يدرس في الثانوي بحيث يتلقى المعارف والخبرات من الأساتذة.

التصنيف: هو رتبة أستاذ في التعليم الثانوي وتقسّم حاليا إلى أستاذ تعليم ثانوي، أستاذ تعليم ثانوي رئيسي، أستاذ تعليم ثانوي مكون.

النظريات المفسرة لمتغيرات الدراسة

6. المنهاج

ماذا يعني مصطلح "المنهج"؟ الإجابة على السؤال بالكاد تكون قاطعة. هناك مجموعة متنوعة من التعريفات فيما يتعلق بمصطلح "المنهج". تعود الطبيعة غير الحاسمة للمصطلح إلى الانقسام في تصورات أصحاب المصلحة، على سبيل المثال الطلاب والمعلمين والباحثين والإداريين والمقيمين. وهذا للطبيعة المعقدة لمفهوم "المنهج" في حد ذاته. يمكن القول إنه من الضروري بالتالي توضيح مفهوم مصطلح "المنهج"، قبل بدء أي مساعي متعلقة به.

لغة:

لقد جاء في القرآن الكريم قوله تعالى "لكل جعلنا منكم شرعة ومنهاجا" (المائدة:48) إن كلمة "منهاج" الواردة في الآية الكريمة تعني الطريق الواضح وفي قول لابن عباس رضي الله عنهما "لم يمت رسول الله صلى الله عليه وسلم حتى ترككم على طريق ناهجة" وتعني الطريق الواضح، وناهجة تعني واضحة. أصل الكلمة الفعل نهج نهجا.

المنهاج هو النهجُ والمنهجُ والمنهاج الطريق الواضح (الدعيج، 2007 ص 11). وتعني كلمة "المنهج" أو "المنهاج" في اللغة مشتقة من "النَّهَج" ومعناه الطريق أو المسار، وعليه فالمنهج لغة يعني وسيلة محدودة توصل إلى غاية معينة (المفتي، 1999، صفحة 5). ويعرف ابن منظور "المنهج" بأنه الطريق البين الواضح. (ابن منظور، 1992).

كان مفهوم المنهاج أو المنهج أصله اللاتيني (Runway) يعني الطريقة الواضحة والسبيل المستقيم الذي يلجأ إليه الفرد للوصول إلى الهدف وقد انتقل هذا المفهوم حديثا إلى ميدان التربية فأصبح (Curriculum) وأحيانا أخرى على خطة الدراسة (Study of Course).

اصطلاحا:

تخطى المفهوم الحديث للمنهاج تلك الحدود الضيقة التي كانت تجعله مقتصرًا على توصيل المادة الدراسية وعلى التحصيل بمفهوم ضيق، وقد حاول العديد من الباحثين إعطاء تعريفات ومفاهيم على غرار شوفلر Shuffler الذي عرفه بأنه "الأوجه المقصودة للنشاط تمتد من مسؤولية المدرسة الى خارج نطاقها حتى تحقق حاجات الفرد النفسية والاجتماعية".

ويعرفه الدمرداش سرحان بأنه " مجموعة الخبرات التربوية والثقافية والاجتماعية والرياضية والفنية التي تهيئها المدرسة للتلميذ داخل حدودها أو خارجها بقصد مساعدتهم على النمو الشامل في جميع النواحي وتعديل سلوكهم طبقاً للأهداف التربوية"

ويعرف أناريو Anarino وزملائه المنهاج بأنه " مجموعة من الخبرات ذات معني والموجهة والتي تدار لتحقيق أهداف معينة" .

ويعرفه أيضا زكريا اسماعيل أبو الضبغات على ان المنهاج هو اهتمام المدرسة بنشاط التلميذ بين حين والآخر وبطرق مختلفة، وقيام التلاميذ بنشاط تشرف عليه المدرسة، اي انتقل مفهوم المادة الدراسية تدريجيا من مجرد معلومات بسيطة جافة الى نوع من الخبرات المكتسبة عن طريق النشاط. (أبو الضبغات 2007 ص 20).

ويعرفه محسن علي عطية عل انه مجموعة المواد الدراسية، أو المقررات اللازمة لتأهيل الطلبة في مجال دراسي معين مثل منهج الرياضيات، ومنهج اللغات، ومنهج التربية والعلوم، وغيرها. أما منهاج التربية البدنية فيعرفه دوتري Dauthre بأنه الخبرات والمواقف والأنشطة التي تسيطر عليها المدرسة وتتضمن تعليما ايجابيا في البرامج داخل المدرسة وخارجها (الخولي، 2005، ص 42).

1.6 أسس بناء المنهج

يقصد بها تلك الأسس التي لا بدّ من مراعاتها عند الشروع في بناء منهج تعليمي حتى يكتب له النجاح وتتمثل في:

الأساس الفلسفي:

كان للفلسفة دور مهم في مجال المناهج وطرق التدريس في الماضي، ويستمر دورها كأساس لكل قرار تربوي مستقبلا سواء الوسائل والأنشطة وحتى أنماط التقويم التي توضح مدى نجاح المنهاج، ومدى استفادة المتعلم منه. ولا بدّ لكلّ منهج أن يعتمد في صناعته أولا واخيرا على دراسة نظرية المعرفة بكلّ جوانبها وأبعادها، ويتناول الأسس الفلسفية بجميع أبعادها ومنها:

- طبيعة المعرفة

- طرق الحصول عليها

- تصنيفها

- تقويمها

- طرق تقديمها. (طه علي حسين الدليمي، اللغة العربية...، ص22)

إن الاستناد إلى فلسفة تربوية واضحة تتضمن نظرة كلية للكون والحياة والانسان تتماشى مع مبادئ المجتمع وتطلعاته امر لا بدّ منه، اذ ان الفلسفة التربوية في مفهومها الصحيح دليل عمل للعملية التربوية، والتعليمية بما فيها المناهج، وهي الإطار الشامل والمحرك للعمل التربوي الذي يتخذ من العملية التربوية بعامّة، والمنهج المدرسي بخاصة وسيلة لتحقيق الأهداف المرسومة، والمطلوبة من التربية. (هاشم السمرائي المناهج أسسها، تطويرها نظرياتها، ص 27)

الأساس النفسي:

هناك علاقة وثيقة بين المنهج الدراسي، وعلم النفس .حيث يستفيد المنهج من بنائه وتنفيذه وتقييمه من نتائج وبحوث، ودراسات ميدان علم النفس ولا سيما علم نفس النمو لما طرحه من نتائج تتعلق بالفروق الفردية وبخصائص نمو الانسان في المراحل العمرية المختلفة من جمع الجوانب العقلية، والوجدانية، والجسمية والاجتماعية، فعلى ان نختار في إعداد المنهج ما يتفق وطبيعة تفكير المتعلم، ويسهم في إشباع رغباته وحاجاه، وميوله.

وتعنى الأسس النفسية للمنهج بالحقائق النفسية والنتائج العلمية التي توصل إليها الفكر التربوي نتيجة لأبحاث علم النفس، وبخاصة علم النفس التعليمي، وأن هذه الأبحاث تؤدي دورا مهما في بناء المناهج وتحديد محتوياتها، وأساليب تنظيمها واستراتيجيات تطبيقها. (طه علي حسين الدليمي، اللغة العربية...، ص24)

الأساس الاجتماعي:

تلك المقومات، والركائز ذات العلاقة بالمجتمع، الذي يعيش فيه التلاميذ التي يجب أن تأخذها بعين الاعتبار عند التخطيط للمناهج وهندستها وبقائها" وعليه فإن المدرسة تهدف بالأساس إلى إدماج الفرد للطفل وجعله يتفاعل مع محيطه ومجتمعه خاصة والنظام التعليمي يؤدي دورا مهما في ذلك فالثقافة الاجتماعية في الواقع ميراث بشري جاء من أجيال سابقة والانسان يولد في بيئة ثقافية مثلما يولد في بيئة طبيعية". (طه علي حسين الدليمي، اللغة العربية...، ص26)

ومن خلال هذا نستنتج أن المناهج الدراسية تساهم في تحقيق أهداف المجتمع، وامداد التلاميذ بأساليب العيش التي يوافق عليها التلاميذ. والمدرسة تهدف بالأساس إلى إدماج الفرد، وجعله يتفاعل مع محيطه، ومجتمعه خاصة، والنظام التعليمي يؤدي دورا مهما في ذلك، فالثقافة الاجتماعية نظام بشري جاء من أجيال سابقة عبر مسيرة طويلة للإنسانية، والانسان يولد في بيئة ثقافية مثلما يولد في بيئة طبيعية،

ويعود الاختلاف في المناهج المدرسية، إلى اختلاف المجتمعات لأن المنهج المدرسي يمثل في حقيقته انعكاساً واضحاً لفلسفة المجتمع، وثقافته، وأهدافه في مرحلة زمنية ما، فهو يمثل أنماط الفكر الاجتماعي السائد في مجتمع ما، وعليه فعندما نقارن بين مجتمع وآخر نسير إلى نقاط الاختلاف والاتفاق لا بد لنا أن نقرّ بأن هذا الاتفاق وهذا الاختلاف ينسحب على مجالات الحياة كافة ومنها مجالات التربية، وبالتالي مجال المناهج المدرسية. (هاشم السمرائي المناهج أسسها، تطويرها نظرياتها، ص44)

الأساس المعرفي:

للمعرفة ثلاث مكوّنات وينبغي على المنهاج في أساسه المعرفي الاهتمام بهذه المكوّنات الثلاثة:

- العموميات :ويشترك فيها غالبية أفراد المجتمع.
- الخصوصيات :تختص بها فئة معينة داخل المجتمع.
- المتغيرات :تتمثل في المخترعات، والاكتشاف

"ولقد نظر البعض إلى المعرفة كقوة مؤثرة في بناء المناهج وتطويرها على اعتبارها كلاماً منظماً في بناء معين ولذلك يرون أن بيئة كلّ علم من العلوم يجب أن يكون محور المناهج الدراسية لكي يدرك المتعلم الصورة الكلية للعلم والعلاقات بين مكوناته." (طه علي حسين الدليمي، اللغة العربية...، ص28) ونستطيع القول بأنّه هناك علاقة وثيقة بين المنهج ومصادر المعرفة، فالظواهر المعرفية وعمليات التفكير التي يؤديها الإنسان بمثابة مصدر للمنهج المدرسي، وعليه فإنّ المنهج والاهتمام به، والإكثار من استخدامه يساعد المتعلم على اكتساب المعرفة.

"تعتبر المعرفة بعداً هاماً من الأبعاد التي يقوم عليها المنهج الدراسي، فالنظرة إليها من حيث بنائها، وأسلوب تنظيمها ووظيفتها تمثل ضغوطاً بدرجات متفاوتة على كيفية النظر إلى المنهج في كليته، وتؤثر وبالتالي على كافة الإجراءات، والعمليات التي يتضمنها العمل في تخطيط المناهج وبنائها، وتطويرها." (أحمد حسين اللقاني. 1982)

2.6 عناصر المنهج

يشير "كلي" إلى ضرورة التمييز في استخدام كلمة منهج من أنّها تعني محتوى المادة الدراسية، أو مجال دراسي معيّن من أنّها شاملة للبرنامج الكلي للمؤسسة التربوية . (طه علي حسين الدليمي، اللغة العربية...، ص19)

ومن خلال ما أشار إليه "كلي" نتضح لنا بعض مميزات المنهج من بينها (المحتوى _المادة الدراسية -شمولية المنهج - احتوائه على برنامج دراسي منظم).

حددتها دروزة في (الأهداف والمحتوى والأنشطة التربوية والوسائل التعليمية والمنشطات الإدراكية والوسائل التقويمية وطرائق التدريس).

وترى زينب حبش أنها (الأهداف التربوية: التي يقصد إليها من وراء تدريس المنهج).

وبالنسبة للقاني إنها (الأهداف والمحتوى وطرائق التدريس والنشاط المدرسي والتقويم).

أما عزّة عبد الموجود وآخرون يرون أنها (الأهداف التعليمية ومحتوى المنهج وطرائق التدريس وأساليبه وطرائق التقويم وأساليبه).

وتقول "تابا" "إنّ المناهج تتكوّن من عناصر معينة فالمنهج يتضمن صيغة للعناصر، والأهداف المحددة فضلا عن اختيار المحتوى وتركيبه، وتنظيمه ووجود برنامج لتقويم النتائج". (طه علي حسين الدليمي، اللغة العربية...، ص19)

اختلف المختصون التربويون في تحديد العناصر الأساسية للمنهج الدراسي، إلا أن أراءهم جميعها توصي وتدل على إن عناصر المنهج مترابطة ومتداخلة فيما بينها وهي بذلك تكون تركيبية متكاملة وأساسية لبناء المنهج. ومن خلال ما سبق، يظهر بوضوح العناصر المكونة للمنهج والتي يقصد بها تلك العناصر الخمسة المتداخلة في إطار متكامل لتحقيق العملية التربوية وهي :

- الأهداف.

- المحتوى.

- طرق التدريس.

- الوسائل التعليمية.

- التقويم.

كل هذه العناصر تتداخل بينها إذ لا يمكن تصور هدف بدون محتوى ولا محتوى بدون طريقة تقدمه ولا تعديل في العملية التعليمية دون تقويم.

الأهداف:

" الهدف هو الغاية المرجوة من العملية التعليمية، وعرف علماء النفس السلوكي الأهداف على أنها عبارة عن تغيرات سلوكية محدّدة قابلة للملاحظة، والقياس يتوقّع حدوثها في شخصية المتعلم بعد مروره بخب ارب تعليمية". (ايناس عمر أبو ختلة. 2005ص65)

من الضروري تحديد الأهداف التعليمية المستمدة من أهداف المجتمع وفلسفته، ويتم في ضوءها اختيار المحتوى، والطرق والوسائل والأنشطة، وأساليب التقويم التي يمكن بواسطتها معرفة مدى تحقق

الأهداف بالإضافة إلى أهداف المجتمع يجب النظر أيضا في ميول المتعلمين ورغباتهم بغية الوصول بشكل أفضل وأسرع إلى الهدف الموضوع والهدف التربوي (هو المحصلة النهائية للعملية التربوية وهو الغاية المبتغاة التي أنشئت من أجلها المدرسة والمصدر الذي يوجه الأنشطة التعليمية المقصودة لتحقيق النتائج المرغوب فيها).

إنّ للأهداف (وظيفة جوهرية تبدو أنها تعدّ علامات على طريق بناء المنهج تبين لمن يتولون ذلك أنهم يسيرون في الاتجاه الصحيح). "وتعتبر الأهداف أول مكونات المنهج، ولعلنا لا نبالغ إذ قلنا إنها تمثل نقطة البداية لعمليات المنهج الدراسي، سواء ما يتصل منها بالناحية التخطيطية أو ما يتصل منها بالناحية التنفيذية". (أحمد حسين اللقاني، المناهج بين النظرية والتطبيق، ص159) وبذلك فإن تحديد الأهداف يمثل نقطة البدء في عملية بناء المجتمع المدرسي.

وقد صنف الوكيل ومحمود الأهداف إلى ثلاثة مستويات هي:

الغايات: وهي الأهداف العامة وتمثل أهداف المجتمع، لأنه يستغرق تحقيقها مدة زمنية طويلة.

الأغراض: وتمثل أهداف التربية وأهداف المراحل التعليمية المختلفة، وهي أهداف أقل عمومية من الغايات وتتحقق في مدة زمنية أقل.

الأهداف السلوكية: وتمثل الأهداف الخاصة بكلّ مادة دراسية ولكل درس محدد، وهي أهداف إجرائية منها أقصر من مدى الأغراض.

وتمر صياغة الأهداف التربوية بعدة مراحل على النحو الآتي:

1. تحويل أهداف المجتمع إلى أهداف عامة للتربية ويشترط فيها أن تكون واضحة ومحددة وغير متداخلة.

2. تحديد أهداف كل مرحلة من مراحل التعليم ويجب أن تتم صياغة أهداف التعليم الابتدائي ثم الإعدادية، ثمّ الثانوي. وحيث أنّ التعليم الثانوي يتضمن عدة مجالات فإن ذلك يتطلب تحديد أهداف المدرسة الثانوية التجارية، والزراعية، والصناعية.... ومن الضروري اشتراك الطلاب والمدرسين في العملية التعليمية

3. بعد تحديد أهداف كل مرحلة يجب تحديد أهداف كل مادة من المواد التي يتمّ تدريسها بهذه المرحلة ويتطلب ذلك الأهداف العامة لكل مادة على مستوى المرحلة ككل ثمّ مستوى كل صف دراسي تدرس فيه هذه المادة.

4. تحديد أهداف كل موضوع من الموضوعات التي تتضمنها المادة في كل صف دراسي على حدة، ثم الدخول في التفاصيل وتحديد إيجابية أكثر دقة، بحيث ينتهي بتحديد أهداف كل درس من الدروس اليومية.

ومن موصفات الأهداف الجيدة ولكي تحقق الأهداف الغرض الموضوعة من أجله لابد أن تتوافر فيها صفات وهي:

_ يجب أن يحدّد الهدف تحديداً واضحاً لا غموض فيه ولا إبهام، بحيث لا يحدث اختلاف في تفسير المقصود بهذا الهدف.

_ أن يكون الهدف مناسباً لقدرات الطلاب واستعداداتهم وإمكانياتهم.

_ أن يراعى عند صياغة الهدف الإمكانيات المادية المتاحة للمدرسة.

_ أن يتم تحقيق الهدف في ضوء المدة الزمنية المحددة للعملية التعليمية.

_ أن تتم صياغة أهداف المواد الدراسية وأهداف الدروس اليومية والأسبوعية صياغة إجرائية ويتطلب ذلك:

1. تحديد السلوك النهائي المتوقع أن يقوم به الطلاب بعد الانتهاء من دراسة الموضوع المراد تعلمه.

2. تحليل هذا السلوك إلى سلسلة من الأعمال التي يمكن ملاحظتها وقياسها.

3. وصف كل عمل أو أداء بفعل سلوكي واضح لا يحتمل أكثر من معنى مثل يكتب ويذكر يحدد يتذكر يقارن يرسم... الخ.

4. أن يتضمن الهدف الحد الأدنى لأداء المتعلم.

المحتوى:

المحتوى هو المادة التعليمية وما تشمله من معلومات، ومعارف ومهارات يتم اختيارها على نحو معين يقصد تحقيق النموّ الشامل للمتعلمين وتعديل سلوكهم، كذلك هو ترجمة واقعية للأهداف. "يعرف المحتوى بأنه نوعية المعارف، والمعلومات التي يقع عليها الاختيار، والتي يتم تنظيمها على نحو معين سواء أكانت هذه المعارف مفاهيم أو حقائق أو أفكار أساسية." (ايناس عمر أبو ختلة.ص75;2005) ويقصد به كل ما يصفه المخطط من خبرات سواء أكانت معرفية أم مركبة أم انفعالية بهدف تحقيق النمو الشامل.

معايير اختيار المحتوى:

1. أن يكون المحتوى مرتبطاً بالأهداف، وكلما زاد ارتباط المحتوى بالأهداف أدى إلى زيادة الفرص المتاحة، لتحقيق هذه الأهداف، لأن الطرائق والوسائل والأنشطة المستعملة، غالباً ما تنصب على المحتوى الموضوع، إما ابتعاد المحتوى عن الأهداف فإنه يؤدي إلى الانحراف بالعملية التعليمية عن مسارها المرسوم.
2. أن يكون المحتوى صادقاً وله دلالة، ويستمد المحتوى صدقه إذا كانت المعلومات التي يتضمنها أساسية وحديثة ودقيقة وخالية من الأغلط العلمية وإن دلالة المحتوى تعني قدرته على إكساب التلميذ طريقة البحث في المادة العلمية التي ينصب عليها المحتوى.
3. أن يكون هناك توازن بين شمول وعمق المحتوى والمقصود هنا بشمول المحتوى هو تعرضه لمجموعة من المجالات المرتبطة بمادة المحتوى ويقصد كذلك بعمق المحتوى تناول أي مجال من هذه المجالات بالقدر الكافي وذلك عن طريق تناول المبادئ والمفاهيم والأفكار والتطبيقات المرتبطة بالمجال والشيء المطلوب هنا هو إيجاد التوازن بين الشمول والعمق.
4. أن يراعى المحتوى ميول وحاجات وقدرات التلاميذ، إن ارتباط المحتوى بقدرات الدارسين واستعدادهم يجعلهم قادرين على فهم واستيعاب ما يتضمنه هذا المحتوى من معلومات وأفكار واستيعابه وإن ارتباط المحتوى بميول الدارسين وحاجاتهم يزيد من دفعهم لدراسة هذا المحتوى ويجعلهم يقبلون على دراسته بنشاط وحيوية، مما يؤثر في عملية التعلم تأثيراً إيجابياً.
5. أن يرتبط المحتوى بواقع المجتمع الذي يعيش فيه التلميذ، يجب أن تكون المعلومات التي يتضمنها المحتوى متماشية مع واقع الحياة في المجتمع الذي يعيش فيه التلميذ، ويجب أن تتعرض هذه المعلومات بالدراسة والتحليل للنظم الاجتماعية والاقتصادية والزراعية والتجارية والصناعية بالمجتمع وكذلك المشكلات التي يعاني منها. (ايناس عمر أبو خنلة ص65؛ 2005)

مبادئ تنظيم المحتوى:

1. الانتقال من المعلوم إلى المجهول.
2. الانتقال من البسيط إلى المركب.
3. انتقال من الماضي إلى الحاضر.
4. انتقال من المحسوس إلى المجرد.
5. انتقال من السهل إلى الصعب.

6. الانتقال من الجزء إلى الكل.

طرق التدريس:

الطريقة كمفهوم عرفت منذ زمن الإغريق على أنها (منهاج) إذا استعملت في ذلك الوقت بهذا المعنى. ويستعمل لفظ (طريقة) في التربية عادة للتعبير عن مجموعة الأنشطة والإجراءات التي يقوم بها المدرس وتبدو أثارها على ما يتعلمه الطلبة.

الطريقة هي (سلسلة فعاليات منظمة يديرها في الصف معلم يوجه انتباه طلابه اليه بكل وسيلة ويشاركهم في هذه الفعاليات لتؤدي بهم إلى التعلم) وتعرف الطريقة بأنها (الخطوات التي يستخدمها المدرسون وعن طريقها يكتب التلاميذ النتائج المطلوبة من المدرس) .

ترتبط طرق التدريس بالأهداف وبالمتوى ارتباطاً وثيقاً كما إنها تؤثر تأثيراً كبيراً في اختيار الأنشطة والوسائل التنظيمية الواجب استعمالها في العملية التعليمية.

" يجب أن لا يركّز المنهاج على طريقة على حساب طريقة أخرى، بل تختار الطريقة الصحيحة، والمناسبة في الوقت المناسب وحسب المادة الدراسية، كما يجب أن نستعمل أكثر من طريقة للتدريس، كأن نستخدم الطريقة الاستقرائية أو الاستقصائية بل يجب فيها حسب الموقف التدريسي ."(هاشم السمرائي المناهج أسسها، تطويرها نظرياتها، ص58).

إن طرق التدريس هي بمثابة إجراءات يتبعها المعلم لمساعدة تلاميذه على تحقيق الأهداف التعليمية وقد تكون مناقشات أو أسئلة أو إثارة مشكلة أو محاولة اكتشاف حيث يقوم المدرس بترجمة الدرس إلى عدد من المواقف والخبرات وتقديمها إلى الطلبة بما يحقق الاستفادة منه. ويمكننا القول من دون مبالغة إن طرائق التدريس هي أكثر عناصر المنهج تحقيقاً للأهداف، لأنها تحدد دور كل من المدرس والطالب في العملية التعليمية، وهي تحدد الأساليب الواجب إتباعها والوسائل الواجب استعمالها والأنشطة الواجب القيام بها.

وهناك عدة معايير يجب مراعاتها عند اختيار طريقة التدريس:

1. أن تكون مناسبة لأهداف الدرس.
2. أن تكون مثيرة لاهتمام الطلبة نحو الدراسة.
3. أن تكون مناسبة لنضج الطلبة.
4. أن تكون مناسبة للمحتوى.
5. أن تكون قابلة للتعديل إذا تطلب الموقف التدريسي ذلك.

6. أن تراعى الفروق الفردية بين الطلبة.
7. أن تكون مناسبة للموقف التعليمي.
8. أن تساعد على تنمية التفكير.
9. أن تسمح للطلبة بالمناقشة والحوار.
10. أن تسمح للطلبة بالتقويم الذاتي.
11. أن تسمح للطلبة بالعمل الفردي والجماعي.
12. أن تتيح للطلبة فرصة القيام بالزيارات الميدانية.
13. أن تتيح للطلبة فرصة استعمال كتب أخرى غير الكتاب المنهجي.
14. أن تنمي في الطلبة روح الديمقراطية.

وفي مجال التربية الرياضية توجد عدة طرائق للتدريس يتم خلالها إيصال المعلومات وتعلم المهارات المركبة للطلبة .حيث يكون فيها الدور الرئيس للمدرس نتيجة عدة عوامل منها الفروق الفردية بين مستويات الطلبة والإمكانيات المتوفرة.

الوسائل التعليمية:

عرفها عبد الحافظ سلامة (إنها أجهزة وأدوات ومواد يستخدمها المعلم لتحسين عملية التعلم والتعليم) وهي بمعناه الشامل تضم جميع الطرائق والأدوات والأجهزة والتنظيمات المستعملة في نظام تعليمي بغرض تحقيق أهداف تعليمية محددة.

الوسائل التعليمية هي الأدوات والطرائق المختلفة التي تستعمل في المواقف التعليمية والتي لا تعتمد كلياً على فهم الكلمات والرموز والأرقام وهذا يعني إن هذه الوسائل هي:

- أ. أدوات التعلم، فهي وسائل وغايات أو خبرات للتعلم بل هي وسائل لتوفر هذه الخبرات.
- ب. إنها تستعمل الحواس كلها أو بعضها.

وقد اختلف المربون في تسمياتهم اللفظية للوسائل المستعملة في التعلم وقد نبع هذا الاختلاف في

مبدأين:

- أ. طبيعتها المتنوعة .
 - ب. دورها المقترح في العملية التربوية.
- وفيما يلي بعض من هذه التسميات :

- الوسائل السمعية البصرية Audio/ Visual Media :وتكون الاستفادة منها في التعلم والتدريس بوساطة حاستي البصر والسمع عموماً.
- المعينات التربوية Education/ Aids :تتبع هذه التسمية من الدور الذي تقوم به الوسائل في مساعدة كل من المعلم والتلاميذ على إحداث عمليتي التعليم والتعلم.
- وسائل الإيضاح :تأتي هذه التسمية في الطبيعة التقنية المركبة التي تتكون منها هذه الوسائل تستعمل بعدئذ في التربية، مثل (الصور الثابتة والمتنوعة والأفلام وآلات التعليم والحاسوب) وغيرها.
- الوسائل المعيارية الوسيطة :وتشير الوسائل المعيارية إلى الوسائل التي تمثل جزءاً لا يتجزأ من الموقف التعليمي مثل (الصور والخرائط والأشياء الحقيقية).
- من الوسائل التعليمية المعتمدة في التعليم نجد الكتاب المدرسي الذي يتضمن المعارف والمعلومات التي تمثل محتواه، ومن الإجراءات التي يجب أن يمرّ فيها تعليم الكتاب المدرسي، التعرف على مكونات المحتوى واختيار استراتيجيات التدريس المناسبة، إضافة إلى تعيين أساليب وأدوات التقييم الملائمة وهذا من أجل تحديد الأهداف التعليمية، والسلوكية. (سهيلة محسن، المنهاج التعليمي، ص78)
- وللوسيلة التربوية دور كبير في إنجاح العملية التعليمية، التعلمية ومن أهم شروطها:
 - ارتباطها بالطريقة واختصار الوقت والجهد.
 - القدرة على استخدامها وتشغيلها.
 - التنوع في استخدام الوسائل في الدرس لمواجهة الفروق الفردية، وارتباطها بالأهداف التعليمية.
- والمعروف إن التعليم الأفضل هو ما يتمّ عن طريق التفاعل بين المدرس والطلبة فالمدرس الجيد هو مَنْ أدى بالطلبة إلى الإدراك والفهم عن طريق الوعي التام، الذي يتم من خلال مساهمة أغلب حواس المتعلم فيه، إذا لم تعد عملية استعمال الكلام والطباشير كافية لتحقيق العملية التعليمية وتقسم الوسائل التعليمية على ثلاثة أقسام:
 - الأول :على أساس حاسي فتصبح (سمعية وبصرية وسمعية بصرية).
 - الثاني :على أساس المستفيدين.
 - الثالث :على أساس الخبرة

التقويم:

لغة: تعديل للشيء وإزالة اعوجاجه أو هو تغيير لقيمة.

اختلفت تعريفات التقويم حسب فلسفة الشخص المقوم والمجال المستعمل فيه والغاية من استعماله.

اصطلاحاً:

عرفه حلمي أحمد الوكيل بأنه (العملية التي يقوم بها الفرد أو الجماعة لمعرفة مدى النجاح أو الفشل في تحقيق الأهداف، التي يتضمنها المنهج، وكذلك نقاط القوة والضعف به حتى يمكن تحقيق هذه الأهداف بطريقة أفضل وهي لا تختصر في كونها تشخيصاً للواقع بل هي أيضاً علاج لما به من عيوب إذ لا يكفي تحديد أوجه القصور، وإنما يجب العمل على تلافيها والتغلب عليها).

كما عرفه صلاح عبد السميع بأنه (عملية منهجية منظمة لجمع البيانات وتفسير الأدلة بما يؤدي إلى إصدار أحكام تتعلق بالطلاب أو البرامج مما يساعد في توجيه العمل التربوي واتخاذ الإجراءات المناسبة في ضوء ذلك).

عرفه سماره، النمر، إبراهيم (1989) (تلك العملية المنهجية التي تتضمن جمع معلومات عن سمة معينة بالقياس الكمي أو غيره، ثم استعمال هذه المعلومات في إصدار حكم على هذه السمة في ضوء أهداف محددة سلفاً لنعرف مدى كفايتها).

ويختلف التقويم عن غيره من عناصر المنهج في كونه قادراً على التأثير فيه مع أنه يتأثر بها وإنه يؤثر أيضاً في ذاته، وذلك عندما ينصب التقويم على وسائل كالاختبارات فيصدر الحكم عليها ليبين مدى صلاحيتها أو قدرتها على أداء الغرض منها، وفيما إذا كان الأمر يتطلب تعديلها، أو تغييرها أو تطويرها. التقويم هو استقاء وجمع معلومات كافية تتصف بالصدق والثبات وملائمة وتحديد التطابق بين جميع المعلومات، ومجموع المعايير الملائمة للأهداف التي حددت عند الانطلاق قصد اتخاذ القرار الملائم. وتعدّ عملية التقويم من العمليات الأساسية التي يبنى عليها المنهج الدراسي، وهي تجري على نحو متوازي مع بعض العمليات التخطيطية، وبعض العمليات التنفيذية. (أحمد حسين اللقاني، المناهج بين النظرية والتطبيق، ص 21)

إن التقويم التربوي هو عملية تربوية شاملة مجالها الرئيسي هو إصدار أحكام على مكونات العملية التعليمية، التعليمية سواء ما تعلق منها بالأهداف، والغايات والكفاءات المستهدفة، أو أداء التلميذ. والتقويم أنواع:

1- التقييم تشخيصي.

2- التقييم تكويني.

3- التقييم المعاني .(دليل المعلم، ص20)

هناك بعض المعايير التي يجب مراعاتها عند اختيار محتوى منهج التربية الرياضية:

1. أن تكون ذات قيمة وأهمية تعود بالفائدة على المتعلمين.

2. أن ترتبط بأهداف المنهج.

3. أن تقوم بتعديل سلوك المتعلمين واكسابهم اتجاهات وسلوكيات سليمة.

4. أن تتحدى قدرات المتعلمين.

5. أن تراعي مصلحة واحتياجات المجتمع وتقاليد.

6. أن تحقق أغراض التربية الرياضية.

7. أن ترتبط بأهداف التربية والتربية الرياضية.

8. أن تتماشى مع احتياجات الطلاب واهتماماتهم وميولهم.

9. أن تمتاز بالمرونة.

10. أن تتصف بالشمول والتنوع والتكامل والاستمرار.

11. أن تتناسب مع الإمكانيات المتاحة.

12. أن يكون لها مردود تربوي واقتصادي.

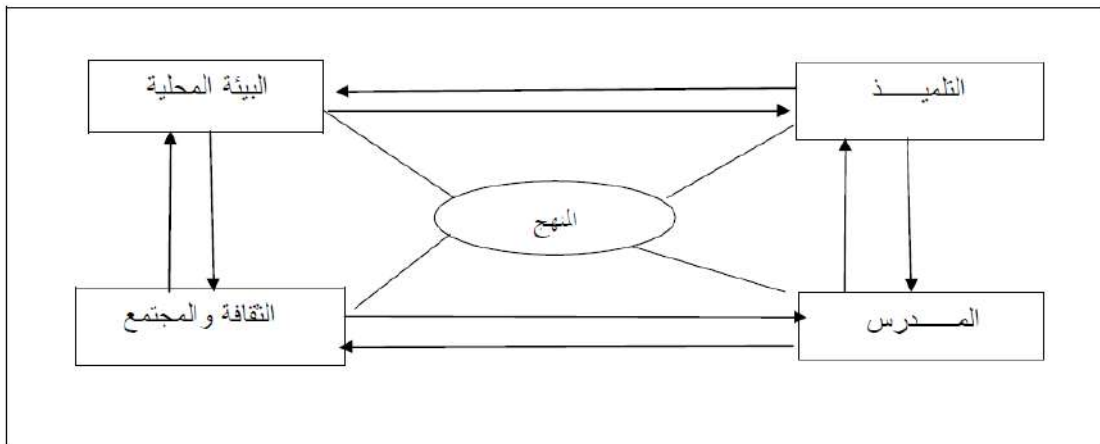

الشكل 01: يوضح التفاعل بين مخلف العوامل المؤثرة في المنهج

7. مجالى الحقوق والواجبات للمواطنة

المواطنة

ان المواطنة صلة اجتماعية وسياسية وقانونية عندما تحمل معنى الحق القانوني تكون قائمة بين شخص ودولة فهي تعني تمتع الشخص بحقوق وواجبات وممارستها في بقعة جغرافية معينة لها حدود محددة. فالمواطنة ليست انتماء وولاء للوطن فحسب بل تبنى على القيم والمبادئ الحاكمة لعلاقات الفرد اتجاه وطنه واتجاه مجتمعه مما تمكنه من الانخراط في مجتمعه والتفاعل معه إيجابيا (الجدول 01) وهذا ما تسعى المدرسة لتنميته. وعليه سنتطرق الى اهم مكونات المواطنة وهي الحقوق والواجبات.

أبعاد المواطنة	حقوق	واجبات
اقتصاديا	حق التملك	إتقان العمل
اجتماعيا	التقدير الاجتماعي، التضامن	احترام عادات وتقاليد المجتمع
سياسيا	حق تقلد المناصب السياسية	احترام القوانين
مدنيا	حرية التعبير عن الرأي، الانتخاب	المحافظة على الممتلكات العامة
ثقافيا	الحق في ممارسة الطقوس الثقافية	المحافظة على التراث وصيانته
جغرافيا	الحق في السفر والسكن	المحافظة على الإقليم الجغرافي
بيئيا	الحق في بيئة نظيفة	المحافظة على البيئة وصيانتها

الجدول 1. تفاعل المواطن مع الدولة من خلال عناصر المواطنة

1.7. مجال الحقوق للمواطنة

1.1.7 تعريف الحق:

ورد عند الجرجاني: الحق " هو الحكم المطابق للواقع، يطلق على الأقوال والعقائد والأديان والمذاهب".

يعرف الحق على عدة أوجه، فالحق هو الثبوت، وصحة القول والصدق، ويدل قوله تعالى: (لِيُنذِرَ مَنْ كَانَ حَيًّا وَيَحِقَّ الْقَوْلُ عَلَى الْكَافِرِينَ) (سورة يس، آية: 70) على ذلك المعنى، وعند قول: يحق عليك أن تفعل كذا، هذا يدل على وجوب عمل ذلك الشيء، فكلمة يحق عليك معناها هنا يجب، أما عند قول يحق لك فعل كذا، فيدل ذلك على جواز عمل ذلك الشيء، فكلمة يحق لك معناها هنا يسوغ أو يجوز، أو يُباح، (مجمع اللغة العربية (2011)).

يستخدم هذا المصطلح بمعنيين مختلفين فنقول " هذا كلام حق " كما نقول " من حقي أن أتعلم ". ففي الحالة الأولى، دلت كلمة " حق " على الحقيقة أي ما كان مطابقاً للواقع. وفي الحالة الثانية، دلت على ما سمح لنا به القانون أو ما سمحت به الأخلاق. ما يهمنا الآن دراسة الحق من الناحية الأخلاقية، إذ يعبر لفظ الحق عادة على ما يخوله القانون للفرد من مكسب مادي أو معنوي يمكنه الدفاع عنه أو المطالبة به . ولذلك فقد عرف بكونه: " ما كان فعله مطابقاً لقاعدة محكمة "، سواء كانت قاعدة أخلاقية أو دينية أو قانونية.

كما عرف كذلك بكونه: " الأمر الثابت الذي لا يجوز منعه وتجاوز المطالبة به ". وحتى يزول كل التباس، ينبغي أن تميز، بين الحق والواقع، إذ ليس كل ما يكسبه الفرد أو يحصل عليه أو يمتلكه أو يطالب به بحق، بل بالعكس فقد يكون مخالفاً للحق. فالواقع هو ما يكون فعلاً سواء كان حقاً أو باطلاً، بينما الحق فهو ما ينبغي أن يكون باعتباره قيمة أخلاقية.

2.1.7 أهمية الحقوق:

" قد يولد الناس ولديهم توك إلى الحرية الشخصية، إلا أنهم لا يولدون ولديهم معرفة بالترتيبات الاجتماعية والسياسية التي تجعل التمتع بالحرية أمراً ممكناً لهم ولأولادهم بعدهم فمثل هذه الأشياء ينبغي اكتسابها، ينبغي تعلمها "

تستند العديد من التخصصات على الحقوق؛ كالأخلاق، والقانون، وخاصة نظريات العدالة وعلم الأخلاق، فهي تمثل أهمية كبيرة لتلك التخصصات، كما يمكن اعتبارها أساس الحضارات، كونها إحدى الركائز الراسخة لأي مجتمع وثقافته، حيث شهد كل حق من الحقوق على مر التاريخ صراعات اجتماعية حتى تطور، ووفقاً لموسوعة ستانفورد للفلسفة (Stanford Encyclopedia of Philosophy)، فإن الحقوق هي التي تُشكل الحكومات، ومحتوى القوانين، وتبين شكل الأخلاق. (Omnidox.1475P)

3.1.7 أنواع الحقوق:

يوجد ثلاثة أنواع للحقوق، وهي كما يأتي: (www.civilserviceindia.com; Rights)

الحقوق الطبيعية:

هي الحقوق التي يكتسبها الإنسان بالوراثة، وهي أجزاء من الطبيعة البشرية والعقل البشري، فأَيّ فرد يدخل في المجتمع يكون لديه بعض الحقوق الأساسية والتي لا يُمكن لأيّ حكومة أن تنتكرها، أي انها مجموع الحقوق اللازمة عن طبيعة الإنسان من حيث هو إنسان. فالحق في الحياة لا يمنح لك باعتبارك أب أسرة أو باعتبارك مواطناً أو باعتبارك وزيراً... بل أنت تملكه باعتبارك إنساناً. فالحق الطبيعي أو ما يدعى أحياناً حقوق الإنسان هو حق فطري يولد به الفرد وجزء من كيانه وينبع من الذات البشرية العاقلة لأن العقل قدر مشترك بين الناس. ومن أمثلة الحق الطبيعي: حق الحياة، الحرية، الاعتقاد وحق الملكية.

الحقوق الأخلاقية :

الحقوق التي يكتسبها الإنسان من خلال الوعي البشري، وتُدعم بالقوة الأخلاقية، وتقوم على أساس سعي الإنسان للوصول إلى الصلاح والعدالة، والقانون ليس له دور في تلك الحقوق، ولا تستطيع الدولة فرضها على الأفراد، وفي حال لم يتم أحد الأفراد بتنفيذ تلك الحقوق لا يتم اتّخاذ أيّ إجراء قانوني ضده، وتشمل؛ قواعد حسن السلوك، والمجاملة، والسلوك الأخلاقي، ومن الأمثلة عليها حق الأبوة، وحق النزاهة.

الحقوق القانونية:

هي التي تقبلها الدولة وتُطبقها، لذا يتم فرضها على الأفراد من خلال المحاكم القانونية، ويتم معاقبة أي انتهاك لأي حق قانوني من قبل القانون، وهي بذلك تختلف عن الحقوق الأخلاقية، كما يُمكن تطبيقها ضد الحكومة وضد الأفراد أيضاً، وهي مُتاحة لجميع الأفراد، وفي نفس الوقت جميعهم يتبعون الحقوق القانونية دون أي تمييز، ويُمكن لأي فرد اللجوء إلى المحاكم لإنفاذ حقوقه القانونية، وتضمّ الحقوق القانونية ثلاثة أنواع:

- الحقوق المدنية

- الحقوق السياسية

- الحقوق الاقتصادية

2.7. مجال الواجبات للمواطنة

إن الواجب في جميع الأحوال يأتي في صورة إلزام وليس تمنياً أو طلباً أو رجاء. إذ أن طبيعة البشر التي هي معرضة للصواب كما هي معرضة للخطأ، تستلزم أن تكون القيم الأخلاقية والقواعد الاجتماعية صادرة على تلك الصورة، ولذلك فلا يمكن أن تستقيم الحياة دون واجبات.

1.2.7 بعض التعريفات للواجب:

في اللغة بأنه اللزوم، فقول وجب الشيء يعني: لَزِمَ وثبت (معجم المعاني الجامع، معجم عربي - عربي).

" يعرف على أنه أي شيء يُطلب من الفرد القيام به أو يكون من المتوقع القيام به بدافع من الالتزام الأخلاقي أو القانوني، ("duty", www.dictionary.com). "

" هو ما لا يجوز تركه من الأقوال و الأفعال".

" قاعدة عملية معينة متعلقة بموقف إنساني معين".

"الإلزام الأخلاقي الذي نلزم به أنفسنا و الذي يؤدي تركه إلى مفسدة".

" أنه السلوك أو الأداء الذي ينشأ عن شغل منصب أو مركز معين، أو بسبب عقد تشريعي صريح أو ضمني، (2013.Memorandum Cabinet). "

يستعمل بمعنيين فقد يقول قائل: " يجب أن أتناول الغذاء يوميا قبل الساعة الواحدة"، ويقول آخر " إذا كنت أتناول الغذاء أمام شخص جائع، فيجب على أن أقسامه غذائي". إن معنى " يجب " في العبارة الأولى يدل على ضرورة حيوية أو بيولوجية لا يمكن الاستغناء عنها، وبالتالي فلا وجود فيه للحرية. أما المعنى الوارد في العبارة الثانية، فهو يعبر عن شعور وإلزام أخلاقي وبالتالي فهو يتضمن عنصر الحرية. إن الذي يهنا هنا هو المعنى الثاني أي الواجب باعتباره قاعدة سلوكية يلزمنا عليها الضمير الأخلاقي أو الدين أو المجتمع.

2.2.7 أنواع الواجب:

وقد قسم علماء الأخلاق الواجب وفق عدّة تقسيمات، وهي كما يأتي (احمد امين، كتاب الاخلاق، 1920):

الواجبات الشخصية: تُشير إلى واجبات الشخص تجاه نفسه، كالأدب، والنظافة.

الواجبات الاجتماعية: تُشير إلى الواجبات المفروضة على الشخص تجاه مجتمعه، كالإحسان، والعدل.

الواجبات الإلهية: تُشير إلى طاعة الله، وأداء العبادات.

في التقسيم السابق يُمكن تصنيف أيّ واجب ضمن جميع الأقسام وفقاً لوجهة نظر الشخص، مثلاً تُصنف النظافة على أنها واجب شخصي، لكن لو تمّ النظر إليها من وجهة نظر أخرى كتأثير النظافة في حالة المجتمع ككل، فيمكن تصنيفها على أنها واجب اجتماعي، كما يُمكن تصنيفها على أنها واجب إلهي في حال تمّ النظر إليها على أنها تنفيذ لأمر رباني. لذا أوجد علماء آخرون تصنيفاً آخر، حيث قسموا الواجب إلى قسمين، هما (احمد امين، كتاب الاخلاق، 1920):

الواجبات المحدودة:

توضع هذه الواجبات في قانون الأمة، ويُمكن أن تطبق بحقها عقوبات للفرد الذي ينتهكها، ويُكفّ بها جميع الأفراد في المجتمع على حدّ سواء دون تمييز، ويشترك كل من القانون والأخلاق في تطبيقها، ومن الأمثلة عليها: تجنّب السرقة، وتجنّب القتل.

الواجبات غير المحدودة:

لا يُمكن وضع هذه الواجبات في قانون الأمة، فقد يُسبب وضعها ضمن قانون الأمة ضرراً كبيراً على المجتمع والأفراد، كما يصعب تعيين القدر الذي يجب تطبيقه منها، مثلاً يختلف المقدار اللازم تطبيقه لواجب الإحسان وفقاً لاختلاف الزمان، والمكان، والظروف المحيطة بالفرد.

يشمل التقسيم الأول للواجبات على الأشياء الأساسية الضرورية لاستمرارية بقاء المجتمع، إذ يؤدي إهمالها إلى دمار المجتمع، أمّا القسم الثاني فيشمل الواجبات الضرورية لتحقيق رفاه المجتمع ورفقته، لذا تمّ اعتبار أنّ التقسيم الثاني أرقى من التقسيم الأول وأعلى شأناً منه، فالتقسيم الأول يكون القانون هو المسؤول عن تنفيذه، أمّا الثاني فالضمير هو المسؤول عنه، ومثال ذلك العدل والإحسان، فيُصنّف العدل ضمن النوع

الأول وعليه يعتمد بقاء المجتمع، أمّا الإحسان فهو ضمن النوع الثاني ولا يُمكن الوصول إليه إلّا في حال تمّ الحصول على العدل، فالعدل يمثّل الدعامة ويتمّ تشييد الإحسان فوقه. (احمد امين، كتاب الاخلاق، 1920).

3.7. تلازم الحقوق والواجبات

الحقوق والواجبات متضامنة ومتلازمة. فما هو حقي هو واجب عليك والعكس صحيح. لكن إذا ما بقي الفرد يطالب دائماً بالحقوق فهو يفتح مجالاً ليلبي مطالب غرائزه. وإذا ما أصبح الغير يلح على القيام بالواجب دون ربطها بالحقوق قد يؤدي هذا إلى انتشار المظالم وقوة الاستغلال.

1.3.7 فائدة التزام الناس بمنظومة الحقوق والواجبات:

لالتزام الإنسان بمنظومة الحقوق والواجبات آثار تترتب على الفرد والمجتمع على حدّ سواء، منها:

تحقيق الفرد لأهدافه في الحياة بشكل دقيق وصحيح.

تحقيق الطمأنينة للفرد.

تماسك المجتمع وترابطه.

انتشار الحب والوئام بين أفراد المجتمع.

ازدهار المجتمع ورفقيه.

2.3.7 عواقب عدم التزام الناس بمنظومة الحقوق والواجبات:

شعور الفرد بالقلق والاضطراب، والتوتر في الحياة.

عدم تحقيق الفرد لمصالحه في الحياة بالشكل المطلوب.

تفكك المجتمع وانهيائه.

انتشار العداوة والبغضاء بين أبنائه.

4.7. حقوق وواجبات التلاميذ

يدرك تلاميذ المدارس قواعد اللباس ووحدة الدراسة وإجراءات الانضباط وقواعد الرياضة التي يمارسونها. ومع ذلك، هناك بعض الواجبات الإضافية للطلاب التي يجب أن يتبعوها بشكل إلزامي خلال حياتهم المدرسية. بعض هذه القواعد ليست مفيدة فقط أثناء الحياة المدرسية ولكنها مفيدة أيضًا أثناء التعلم العالي وحتى في الحياة اليومية والمهنية

يساهم التلاميذ في تجربة تعليمية عالية الجودة من خلال الحضور إلى الفصل يوميًا بموقف إيجابي ونزاهة شخصية والتزام باتخاذ خيارات جيدة.

مع القوى العظمى تأتي مسؤوليات كبيرة. مع الحقوق تأتي الواجبات. التلاميذ هم مستقبل الأمة، ومن المهم للمعلمين وأولياء الأمور أن يعتنوا بالأطفال ويراعوهم بطريقة يكبرون فيها ليصبحوا قادة مسؤولين وقادرين. وبالتالي، بصرف النظر عن كونهم مؤتمنين على الحقوق، يتم تكليف التلاميذ بالمسؤوليات والواجبات التي يتوقع منهم القيام بها والمساعدة في تنمية المجتمع.

المدرسة هي المنزل الثاني للتلميذ. يقضي الطلاب جزءًا كبيرًا من حياتهم في المدارس بصرف النظر عما يعلمهم الآباء في المنزل. لذلك، لضمان بقائهم آمنين وصحيين، تم تكليفهم بواجبات وحقوق مختلفة.

1.4.7 حقوق التلاميذ في المدرسة:

_ حقوق تعليمية يجب أن يكون التلميذ على دراية بما يجب أن يحصل عليه من حقوق في الوسط التعليمي، ومن ذلك: ((Wacław Struk (2010) الحق في تطوير الاهتمامات الخاصة والمتعلقة بالمجالات المختلفة من رياضة وبحث علمي وسياحة وغير ذلك، والقدرة على الوصول إلى الأدوات والمعدات الخاصة بمرافق التدريس لتحقيق ذلك، إلى جانب الحق في الحصول على دعم الهيئة الأكاديمية في ذلك.

_ الحق في تقييم الفصول الدراسية التي يتم حضورها، الحق في الاستفادة من كافة الكتب والمجلات ومصادر المعلومات المتاحة في المكتبة الخاصة بالحرم التعليمي.

_ الحق في الاستماع والتواصل، والحصول على بيئة تعليمية هادئة للدراسة والتعلم (Rights and Responsibilities" www.nordangliaeducation.com).

_ ومن الحقوق الأخرى التي يجب أن يحصل عليها التلميذ (STUDENTS RIGHTS & RESPONSIBILITIES، www.highpoint.edu) الحق في التعبير، وذلك من خلال الدراسة وتبادل الأفكار ما بين الطلاب في الفصل الدراسي. الحق في تكوين الزبابط والتجمعات الطلابية لأغراض لا تنتهك حقوق الآخرين. الحق في المشاركة التامة في المجتمع التعليمي دون التعرض للتمييز.

_ الحق في تخصيص ترتيبات معينة تُساعد الطلاب ذوي الاحتياجات الخاصة على الوصول إلى المساقات الدراسية المقررة بشكل متساوي مع غيرهم من الطلاب.

_ الحق في التواجد في حرم تعليمي آمن. الحق في الوصول إلى الإجراءات المساعدة على تقديم شكوى أو تظلم وتطبيقها بكل احترام. الحق في التواجد في بيئة تعليمية تدعم التنمية الذاتية. الحق في توفير بيئة تدعم السلوك الإيجابي وتعززه، وتعّدّل السلوك السلبي.

_ السلامة في مباني المدرسة، السلامة هي مصدر قلق ولكل طالب الحق في أن يكون في بيئة آمنة. يجب ألا يكون هناك مضايقات جسدية أو نفسية. علاوة على ذلك، يجب أن تكون الفصول الدراسية خالية من النزاعات والتنمر والمعارك الجسدية حتى بين الطلاب. يجب توفير جلسات استشارية للطلاب بالإضافة إلى التدريب ليكونوا قادرين على معالجة مثل هذه المواقف في المدرسة.

_ التوجيه المناسب، يتعرض طلاب المدارس لخطر التأثر بالتأثير السيئ ويحتاجون إلى التوجيه بشكل صحيح لمساعدتهم. من حق كل طالب الحصول على التوجيه المناسب وأثناء المدرسة؛ يمكنهم الحصول على أفضل نصيحة من معلمهم.

_ التغذية الراجعة المنتظمة، يجب إبلاغ الطلاب عن تقدمهم الأكاديمي بالإضافة إلى التقدم اللامنهجي من قبل معلمهم على أساس منتظم. هذا يساعد الطلاب على التحسن في المناطق الأضعف. لا يجب أن تكون التعليقات حول الموضوعات المذكورة في بطاقة التقرير فحسب، بل يجب أن تتعلق أيضًا بقيمتهم السلوكية والأخلاقية واستقامتهم.

_ القيادة والمشاركة الجماعية، يجب منح التلاميذ حقوقًا متساوية للمشاركة في الأنشطة في المدرسة، سواء كانت رياضية أو أكاديمية أو خارج المنهج.

_ حقوق الكلام، لا يمكن معاقبة الطلاب لممارستهم حقوق حرية التعبير، حتى لو لم يوافق مديرو المدرسة على ما يقولونه.

_ حقوق المهاجرين، لا يسمح للمدارس بالتمييز بين الطلاب على أساس العرق واللون والأصل القومي وما إلى ذلك.

2.4.7 واجبات التلاميذ في المدرسة:

_ الالتزام بكافة اللوائح التنظيمية التي تقرها الإدارة في المؤسسة التعليمية. الالتزام بالعمل بشكل مخلص تجاه المجتمع التعليمي الذي يتواجد فيه.

_ الإقرار بحق الإدارة في اتخاذ الإجراءات اللازمة عند خرق الطالب لقواعد السلوك المعمول فيها. ("www.highpoint.edu،STUDENTS RIGHTS&RESPONSIBILITIES")

_ التصرف بطريقة أخلاقية ومسؤولة تنعكس بشكل إيجابي على البيئة الدراسية أثناء المناسبات والرحلات والفعاليات المختلفة.

_ الاستخدام الأخلاقي للمرافق في المدرسة يجب على الطلاب عدم استخدام المرافق مثل أجهزة الكمبيوتر أو المواد الرياضية أو الوصول إلى المناطق المحظورة دون إذن. يجب أن يفهموا مسؤولياتهم تجاه هذه الأشياء في المدرسة ويجب ألا يستخدموها أبدًا بدون إقرار المعلم أو سلطة المدرسة.

_ تحمّل مسؤولية حماية ممتلكاتهم الخاصة، إلى جانب احترام ممتلكات الآخرين.

_ أن يكونوا في أفضل سلوكياتهم لأنه مطلوب بيئة تعليمية لضمان حصول الطلاب على تعليم ممتاز. ولكن، من أجل وجود تلك البيئة، من المتوقع أن يمتثلوا للتوقعات السلوكية وأن يظهروا قيم الأدب واللطف والرحمة والاحترام.

_ تلبية التوقعات الأكاديمية، يجب على الطلاب تلبية التوقعات الأكاديمية من خلال خلق بيئة تعليمية تعاونية وعرض قيم العمل الجماعي والوحدة.

_ التحلي بالاحترام والالتزام بالمواعيد من خلال التحلي بالاحترام، يساهم الطلاب في بيئة تعليمية جيدة وتقليل الاضطرابات والإجراءات التأديبية. من المفترض أيضًا أن يكون الطلاب دقيقين. يؤدي التأخر عن الفصل الدراسي إلى تأثير سلبي على درجاتهم.

إلى جانب أداء واجباتهم تجاه الفصل، يلعب الطلاب دورًا مهمًا في إدارة مدرستهم.

_ الانضباط والنزاهة يجب أن يحافظوا على اللياقة مع زملائهم في الفصل وألا يؤثروا عليهم بأنشطة غير أخلاقية. يجب أن يستمع الطلاب إلى إرشادات معلمهم وأن يكونوا استباقيين في دراستهم.

_ تنفيذ التعلم في الممارسة العملية لا يجب على الطلاب الحفاظ على سجلهم الأكاديمي جيداً فحسب، بل يجب عليهم أيضاً تنفيذ تعلمهم. على سبيل المثال، إذا درسوا موضوعاً بيئياً، فعليهم فعل شيء حيال ذلك بنشاط أو توليد أفكار لاتخاذ التدابير من خلال مشاريعهم أو أعمال التكليف. يجب عليهم تبادل الأفكار واتخاذ نهج عملي لتعلمهم.

_ تحمل المسؤولية تجاه ممتلكات المدرسة في بعض الأحيان، لا يفهم الطلاب قيمة ممتلكات المدرسة وينتهي بهم الأمر إلى إتلاف الممتلكات. ولكن لا يجب على الطلاب فعل ذلك أبداً لأن ممتلكات المدرسة مخصصة لكل طالب يدرس هناك، لذلك يجب ألا يتلفوها.

_ يلتزم التلاميذ ببعض الواجبات تجاه مؤسساتهم التعليمية، ومن ذلك (Students Rights and Responsibilities" www.st-aug.edu) الالتزام الطالب بتسديد كافة الالتزامات المالية المترتبة عليه تجاه المؤسسة التعليمية، والتي قد تكون عبارة عن رسوم دراسية وما يتعلّق بها، وتحل المنازعات المتعلقة بالتسديد من خلال الاجراءات الإدارية أو الاجراءات القانونية إذا لزم الأمر.

5.7. أساس الحق والواجب

تُعد المعيشة الاجتماعية هي أساس الحقوق والواجبات، ويمكن اعتبار أن الاتصال والترابط الوثيق بين الفرد ومجتمعه هو أساس فكرة الحق والواجب، وبافتراض عدم وجود صلة بين الفرد والمجتمع وبأن الفرد يعيش بمفرده فلا وجود لمعنى الحق أو الواجب، حيث يستطيع الفرد فعل أيّ من الأفعال دون وجود قيد أو شرط يردعه، إلا أنّ وجوده ضمن مجتمع ينتمي إليه يُلزمه بالعديد من الأعمال للحفاظ عليه، وعدم التقيّد بتلك الأعمال يُعرض المجتمع لخطر التدهور والفناء، ومن هنا نشأت فكرة الحق والواجب، ومثال على ذلك، تقع المحافظة على الأموال والأرواح والتي تُسمّى حقوقاً فردية في المرتبة الأولى، ويُعاقب كلّ من ينتهكها حفاظاً على بقاء المجتمع من الاندثار، كما يوجد العديد من الأشياء التي تُعدّ سبباً في رفاية المجتمع وكماله كالحق في التعليم، وقد تمّ اعتبارها حقوقاً فردية في المرتبة الثانية، ويُلزم القيام بها بدرجة أقل من الحقوق التابعة للمراتب الأولى (احمد امين , كتاب الاخلاق,1920).

6.7. التربية البدنية والرياضية والحقوق والواجبات لدى التلاميذ

محطات كثيرة لها علاقة بمجال الرياضة و المواطنة ،فالحضارات القديمة التي صقلت تطور البشرية كانت تولي أهمية بالغة للتربية البدنية والرياضية ، ومثال ذلك المسارح الرومانية التي كانت تشكل حلبة صراع لتأكيد المواطنة والولاء ، والفوز برهان الانعتاق، فكانت للرياضة علاقة كبيرة بالحرية والرغبة في نيل الاعتراف وحث الذات لاعتناق قيم الانتماء .مازالت الرياضة تعمل على رعاية النشء منذ نعومة الأظفار على التحلي بالعقل السليم في الجسم السليم ،و الاقوال المأثورة في التربية البدنية، هي الأخرى اولت العناية الكافية للرياضة كأسلوب صحي في المحافظة على النسيج الاجتماعي .من هنا أصبحت مرافقة الرياضة بالرعاية والتوجيه والاعداد بأساليب تطورت معها تكنولوجيات الرياضة، فضلا عن ذلك تتعاطى وسائل الاعلام بجميع اصنافها ، ذات الطابع الاخباري و التنافسي كل هذه المعطيات تربط الرياضة بالمواطنة بدون منازع.

في الوقت الحاضر، في مختلف المهن، مقارنة بالماضي، تم تطوير وعي الإنسان بحقوقه ومسؤولياته وعواقب الإهمال واللامبالاة في أداء الواجبات بشكل كبير. إلى جانب هذا الاتجاه المتنامي، يتحرك معلمو التربية البدنية جنباً إلى جنب مع هذه الحركة ولا يعتبرون أنفسهم غير ضروريين لمعرفة الحقوق والمسؤوليات المدنية، لزيادة معرفتهم وزيادة الوعي بالسلطة والمسؤوليات مع الاستعداد الذهني العالي لمنع الخسائر التي لا يمكن تعويضها وتقليل عدد وخطورة الحوادث.

سعادة الطلاب وتمتعهم بالتربية البدنية والرياضة، وتعزيز الصحة البدنية والعقلية للطلاب، ومنع المسؤوليات الناجمة عن الإهمال واللامبالاة، وعدم كفاية التدريب، وعدم كفاية المراقبة والمعرفة، ومنع إضعاف صورة ومصداقية التربية البدنية والمدارس الرياضية ومعلمي التربية البدنية من بين الأسباب الرئيسية لمعلمي التربية البدنية بما يتماشى مع الحصول على الوعي الصحيح والسليم بحقوقهم وواجباتهم وسلطاتهم الرياضية. من ناحية أخرى، على الرغم من أن استخدام قانون الرياضة والحقوق المدنية في بداية مسار نموها، فقد نما أكثر من ذي قبل.

من أجل ضمان حصول الطلاب على تجربة تعليمية ناجحة وجذابة في دورات التربية البدنية الخاصة بهم، حدد المعلمون مسؤوليات الطلاب وإرشاداتهم. من واجبات ومهام أستاذ مادة التربية البدنية والرياضية:

- _ المهمة الأساسية تبقى تعليم التلاميذ الذين هم تحت مسؤولية كأستاذ مربي حيث يساهم في تربيتهم وضمان تكوينهم من أجل إدماجهم في الحياة الاجتماعية والمهنية في المستقبل.
- _ يشارك في الخدمة العمومية حيث توكل له مهمة تعليم القيم الثقافية، الأخلاقية والعلمي
- _ يساعد في تنمية الفكر والاستقلالية وبناء المشاريع الشخصية للتلميذ.
- _ يصهر على تلقين معنى وأبعاد القيم المتعلقة بالمواطنة والمشاركة في البناء والتشييد.
- _ يستقطب اهتمام التلاميذ بفضل عطائه النوعي وتوجيهه نحو سبل تخدم الصالح العام والوطن.
- _ يعمل بالإنصاف ويقبل الفروقات ومختلف تطورات التلاميذ في ميدان العمل.
- _ يعي بصعوبة المواجهة وتحدي ظروف العمل مهما كانت صفتها.
- _ يتكيف مع المتغيرات والمستجدات ويقبل النقد والملاحظة كما يعمل بالنصائح والإرشادات والتوجيهات.
- _ ينسجم مع مقتضيات التشريع المدرسي وما تخول له من حقوق وواجبات في تأدية الواجب على أحسن وجه.
- _ يساهم في تحسين المشروع التربوي وتجسيده في الميدان وحماية المنظومة التربوية وتبجيلها.
- _ يكون على علم بمادة التدريس.
- _ يعرف كيفية بناء وضعيات التعلم وتقييمها.
- _ يعرف كيفية تسيير القسم والتلاميذ.
- _ يعرف كيفية التعامل مع كل التلاميذ، الإدارة والزملاء وأولياء التلاميذ والمحيط.
- _ يعرف كيفية تسيير الوسائل.
- _ يعمل بمبدأ التكامل والتوفيق بين جميع مواد التدريس.
- _ يساعد التلاميذ من خلال توزيعهم على المسؤوليات ولعب الأدوار والقيام بمهام تربوية.
- _ يعمل من أجل تحسين الأداء، يبحث ويكشف ويتكون باستمرار.

7.7. أهمية التربية البدنية والرياضية في ترسيخ الحقوق والواجبات لدى التلاميذ

إن الممارسة الرياضية وهي تربية بالأساس، لا يمكن أن تحقق المتعة فقط أو المشاعر الوجدانية دون أن يخشى أن تعزز السلوك الأناني للتلميذ. بل يجب على العكس تحويل هذا الموقف إلى سلوك يستوعب الآخر ويأخذ في الحسبان مفاهيم الفريق واحترام الآخرين ومختلف المشاريع والاستراتيجيات المشتركة. (DORIGNY. M, 2001) (ولتحقيق ذلك لا يكفي إعلام الناشئ بما يجب عليه فعله، بل يجب إشراكه في وضعيات ملموسة تمكنه بالفعل أن يعيش المواطنة يتمتع بالحقوق ويطبق الواجبات. (BIRZEA. César, 2000) و بالتالي القدرة على تحويل مواقفه و سلوكياته.

إذ يشكل اطلاع التلميذ بأدوار مختلفة تنقل وترسخ القيم لديه وتحدث تغييرا في سلوكه، من خلال استبطان وتركيز عدد معين من القيم والقوانين وتشكل ألعاب التربية البدنية هذه الوظيفة، والحوار ومعايشة بعض الوضعيات الملموسة التي يربتها المربي (مدرس التربية البدنية) فرصة تمكن الناشئ من تعلم تدريجي للقيم والقوانين الاجتماعية. (VIGARELLO. G, 1975)

من خلال أعمال اللجنة الوطنية الفرنسية للرياضة المدرسية ومعسكرات المواطنة التي نظمتها أكاديمية بوردو بفرنسا سنة،

(COLIN. Jean Pierre, 1999, 1998) تم استخلاص أهداف معينة تخص التربية على المواطنة وقد جمعت في ثلاث عناوين كبرى وهي:

- 1- الاعتراف بالهوية أو إقرار الهوية
- 2- البناء الذاتي أو الشخصي
- 3- تعديل السلوكيات.

_ الاعتراف بالهوية: الانتماء والعناية بالصحة العامة والشعور بالمسؤولية وممارستها.

_ البناء الذاتي أو الشخصي: اكتساب الثقافة الرياضية والوعي.

_ تعديل السلوكيات: تجاه القوانين وتجاه الآخرين وتجاه البيئة والمحيط.

مختلف هذه الأهداف مع تعريف كل واحد منها:

الاعتراف بالهوية

- الانتماء: هو تعزيز الانتماء للجماعة والمدرسة والوطن وذلك من خلال مضاعفة دوائر الانتماء.

- العناية بالصحة العامة: إعداد أفراد أصحاء، متوازنين ولهم دافعية للأنشطة البدنية والرياضية.
- المسؤولية: تعزيز الاطلاع بالمسؤولية وثقافة المبادرة.

البناء الذاتي أو الشخصي

- الثقافة الرياضية: تمكين الجميع من اكتساب ثقافة رياضية.
- تنمية الرغبة في التطور والتألق.
- الوعي: تكوين الرأي الشخصي.
- تكوين الحس النقدي.

تعديل السلوكيات

- تجاه القوانين:
 - تعلم واحترام القوانين.
 - معرفة الحقوق والواجبات.
- تجاه الآخرين:
 - التربية على احترام الآخر والاستماع إليه
 - التربية على التسامح والروح الرياضية.
 - المشاركة في مكافحة العنف.
 - التربية على التضامن.
- تجاه البيئة والمحيط :

_ التربية على المحافظة على الممتلكات العامة وتعهدها بالصيانة.

_ ترسيخ ثقافة احترام البيئة من خلال المحافظة على الطبيعة ونظافة المحيط وترشيد استهلاك الموارد الطبيعية كالماء والطاقة.

ان معرفة واحترام القوانين كما معرفة الحقوق والواجبات وضبط الانفعالات لا تتحقق إلا بفضل العمل كفريق والتعايش الحقيقي بالعمل الجماعي وعبر الحوار والاستماع والتفاوض. من خلال هذه الأمور فقط يتغير سلوك الناشئ تجاه القوانين ويتعدل ومن ثم يستطبنها.

_ يجب العمل على إشراك الآخرين وأن يقول التلميذ لنفسه "إنهم مختلفون ولكنني يجب على التعايش معهم". إن تعلم التسامح واحترام الآخرين يتمثل في وضع الطالب الناشئ في وضعيات مختلفة تجعله متفانيا في مساهمته لفائدة المجموعة وإلى إعادة بناء قواعد شخصية من خلال التجربة الجماعية (VULBEAU, 2000).

_ يجب أن يكون تعلم احترام المنافس والحكم والزملاء دائما ضمن منظومة التعليم وممارسة الأنشطة الرياضية. ويمكن أن يؤدي إغفال ذلك إلى شتى التجاوزات والانحرافات.

_ إن الانتساب لفريق هو اعتبار الرياضة مجال تبادل وشراكة وتقاسم انفعالات. ولكن أيضا تقبل الهزيمة واحترام القوانين المشتركة التي تجعل اعتبار المنافس شريك لا شيء ممكن بدونه وليس خصم (LE BOULCH, J, 1967).

_ الرياضة التربوية يمكن أن تتقل عددا من القيم من بينها معرفة الذات والسلوك الحضاري. ويمر تعديل السلوك من خلال القدوة ومن خلال التجربة الملموسة لمواقف متنوعة ولكن خاصة من خلال الحوار. (REBOUL, 1989).

_ يسمح الحوار بالتطرق إلى مسائل متعددة مثل العنف واحترام الآخرين وبالتالي سوف ينقل التلميذ الناشئ وبصفة تدريجية من سلوك أناني يتمحور حول ذاته إلى سلوك يستبطن القوانين والآخرين والبيئة في خدمة الصالح العام.

_ القدرة على التعبير والتواصل مع الغير، القدرة على إبداء الرأي الآخر في إطار التعددية ومشروعية الاختلاف، بالإضافة إلى القدرة على (سعيد حليم, 2012) توظيف الدليل والبرهان في إطار الدفاع عن الرأي مع الرجوع إلى الرأي الآخر إذا ظهرت نجاعة.

الفصل الثاني

الدراسات السابقة والمثابفة

1. الدراسات السابقة والمثابهة

دراسة عبيد صالح 2018/2017 أطروحة دكتوراه تحت عنوان مناهج التربية البدنية والرياضية ومدى تأثيرها في تنمية المواطنة لدى تلاميذ المرحلة الثانوية

اهداف الدراسة:

معرفة مدى مستويات او درجات مناهج التربية البدنية والرياضية في تنمية المواطنة في مجالات الحقوق والواجبات المشاركة المجتمعية القيم العامة.

معرفة الفروق في تقديرات اساتذة التربية البدنية والرياضية حول مدى مساهمة مناهج التربية البدنية والرياضية في تنمية قيم المواطنة لدى تلاميذ المرحلة الثانوية تعزي لمتغير الاقدمية.

مجتمع وعينة الدراسة:

أساتذة التربية البدنية والرياضية للتعليم الثانوي، بولاية الشلف، البالغ عددهم 169 أستاذا وبلغ عدد الثانويات 68 ثانوية وعينة بحث تتكون من 65 أستاذ للتربية البدنية والرياضية في المرحلة الثانوية (عينة عشوائية طبقية).

منهجية الدراسة:

المنهج الوصفي المسحي.

أداة الدراسة:

الاستبيان يحتوي على 80 عبارة قسمت على 5 محاور.

نتائج الدراسة:

_ تساهم مناهج التربية البدنية والرياضية في تنمية قيم المواطنة لدى تلاميذ المرحلة الثانوية (مجال الانتماء) بمستوى مرتفع، أما بالنسبة ل (مجال الحقوق والواجبات) (مجال المشاركة الاجتماعية) (مجال القيم العامة) بمستوى متوسط.

_ توجد فروق في استجابات العينة في (مجال الانتماء) ولا توجد فروق في الانتماءات في المجالات الأخرى.

دراسة قزقوز محمد 2014/2013 أطروحة دكتوراه تحت عنوان دور مناهج التربية البدنية والرياضية في تنمية قيم المواطنة

أهداف الدراسة:

- _ تحديد دور مناهج التربية البدنية والرياضية في تنمية قيم المواطنة الصالحة في المرحلة المتوسطة.
- _ معرفة نسبة احتواء مناهج التربية البدنية والرياضية في المرحلة المتوسطة على القيم.
- _ الكشف عن قيم المواطنة المطبقة في حصة درس التربية البدنية والرياضية في المرحلة المتوسطة.

مجتمع وعينة الدراسة:

أساتذة التعليم المتوسط وتلاميذ السنة الرابعة متوسطة ولاية مستغانم. حيث قام الباحث باختيار عينة متكونة من 115 أستاذ وبعض أقسام السنة الرابعة لبعض المتوسطات وكان عددهم 1500 تلميذ.

منهجية الدراسة:

تحليل المضمون " تحليل مناهج التربية البدنية والرياضية الجديد " والمنهج الوصفي بالطريقة المسحية.

أداة الدراسة:

الاستبيان وأداة ملاحظة التدريس.

نتائج الدراسة:

- _ مناهج التربية البدنية والرياضية الجديدة تحتوي على قيم المواطنة بنسب منخفضة.
- _ حصة التربية البدنية والرياضية تطبق فيها قيم المواطنة العامة بنسبة تفوق متوسطة 05 بالمئة وخاصتا القيم الأخلاقية من وجهة نظر الأساتذة.
- _ هنالك فروق بين إجابات تلاميذ السنة الرابعة حول مدى تنمية حصة التربية البدنية والرياضية لقيم المواطنة لصالح التلاميذ الذين أجابوا بنسبة متوسطة.
- _ مناهج التربية البدنية والرياضية لا تعمل منسجمة مع تطبيق حصة التربية البدنية والرياضية.

دراسة بوشيببة مصطفى 2016/2017 تقييم أهداف منهاج التربية البدنية والرياضية في ظل الحاجات النفسية لدى تلاميذ المرحلة الثانوية
اهداف الدراسة:

_ التعرف على احتواء أهداف منهاج التربية البدنية والرياضية للحاجات النفسية (الثقة بالنفس، انخفاض التوتر، انخفاض التعبيرات العدوانية) .

_ التعرف على تطبيق أهداف منهاج التربية البدنية والرياضية ومدى تحقيق للحاجات النفسية (الثقة بالنفس، انخفاض التوتر، انخفاض التعبيرات العدوانية) لدى تلاميذ المرحلة النهائية من التعليم الثانوي.

_ التعرف على مستوى تحقيق هذه الحاجات النفسية (الثقة بالنفس، انخفاض التوتر، انخفاض التعبيرات العدوانية) في أهداف منهاج التربية البدنية والرياضية وذلك في بعض ثانويات الجنوب الغربي الجزائري.
مجتمع الدراسة :

مرحلة التعليم الثانوي (تلاميذ وأساتذة التربية البدنية والرياضية) وذلك في بعض ثانويات الجنوب الغربي الجزائري (النعامة-بشار-أدرار) حيث تم أخذ عينة من المجتمع لعدم القدرة على دراسة كافة مجتمع الدراسة تشمل 8234 تلميذ من المرحلة النهائية من جميع الولايات وعدد الأساتذة 198 أستاذ تربية بدنية ورياضية.
عينة الدراسة:

العينة الأولى :شملت 120 أستاذ التربية البدنية والرياضية.

العينة الثانية :شملت 3000 تلميذ من التعليم الثانوي في المرحلة النهائية، حيث تم أخذ1000 تلميذ من كل ولاية.

منهجية الدراسة:

المنهج الوصفي

أداة الدراسة: استبيان

نتائج الدراسة:

- منهاج التربية البدنية والرياضية يحتوى على الحاجات النفسية.

- جد الحاجات النفسية بصفة مباشرة وغير مباشرة في أهداف منهاج التربية البدنية والرياضية.

- معظم أساتذة التربية البدنية والرياضية في الطور الثانوي لا يهتمون بالجانب النفسي.
 - معظم أساتذة التربية البدنية والرياضية ليست لهم دراية بأهداف منهاج التربية البدنية والرياضية.
 - ظهور عدم الثقة بالنفس والتعبيرات العدوانية والتوتر عند تلاميذ الطور الثانوي في المرحلة النهائية.
 - معظم أساتذة التربية البدنية والرياضية يهتمون بالجانب البدني فقط.
 - عدم إدراج ألعاب وتمارين تنمي حاجات نفسية أثناء حصص التربية البدنية والرياضية.
 - جل أساتذة التربية البدنية والرياضية في الجنوب الغربي جعلوا حجم حصة التربية البدنية والرياضية ساعة واحدة بدل ساعتين وذلك في بداية ونهاية السنة لأنهم يشكون درجة الحرارة العالية.
 - لا توجد فروق ذات دلالة إحصائية بين إجابات الأساتذة التربية البدنية والرياضية لثانويات ولايات الجنوب الغربي (النعامة-بشار -أدرار) في بداية السنة ونهايتها.
- دراسة سفيان حمداوي 2017/2018 أطروحة دكتوراه تحت عنوان منهاج التربية البدنية والرياضية لتعليم الثانوي بين الواقع والمأمول**

اهداف الدراسة:

- التعرف على واقع تطبيق منهاج التربية البدنية والرياضية للمرحلة الثانوية
- التعرف على واقع تطبيق أهداف منهاج التربية البدنية والرياضية لمرحلة التعليم الثانوي.
- التعرف على واقع تطبيق محتوى منهاج التربية البدنية والرياضية لمرحلة التعليم الثانوي.
- التعرف على واقع تطبيق عملية التقويم المسطرة وفق منهاج التربية البدنية والرياضية لمرحلة التعليم الثانوي.
- التعرف على واقع تنفيذ الأنشطة التعليمية لمنهاج التربية البدنية والرياضية لمرحلة التعليم الثانوي.
- التعرف على الصعوبات التي تواجه أساتذة التربية البدنية والرياضية في تطبيق المنهاج، وكيفية تكييف ذلك مع الواقع المعاش.
- لفت انتباه المؤطرين التربويين (القائمين على إصدار المنهاج التربوية)، ذلك بإعادة النظر فيما يطلبونه من الأساتذة بخصوص التزام هؤلاء بتطبيق المنهاج الجديد في ظل نظام المقاربة بالكفاءات من أجل تعميق معارفهم وتكثيف جهودهم.
- اقتراح الحلول للمشاكل التي تعيق التطبيق الجديد لمنهاج التربية البدنية والرياضية لمرحلة التعليم الثانوي.

مجتمع الدراسة:

مستوى الطور الثانوي لولاية بسكرة، أما المجتمع فهم أساتذة المادة الموجودين على مستوى بلدية بسكرة، والمقربين ب 40 أستاذ

المنهج المتبع :

هو المنهج الوصفي.

أداة الدراسة:

استبيان موجه لأساتذة التربية البدنية والرياضية تحتوي كل من هما على 48 عبارة مقسمة على أربعة مجالات

نتائج الدراسة:

- _ لا يمكن تطبيق أهداف من هاج التربية البدنية والرياضية للتعليم الثانوي على أرض الواقع.
- _ لا يمكن تطبيق محتوى من هاج التربية البدنية والرياضية للتعليم الثانوي على أرض الواقع.
- _ لا يمكن تطبيق عملية التقييم وفق منهاج التربية البدنية والرياضية للتعليم الثانوي على أرض الواقع.
- _ لا يمكن تنفيذ الأنشطة التعليمية الفردية المقررة في منهاج التربية البدنية والرياضية على أرض الواقع.
- _ لا يمكن تنفيذ الأنشطة التعليمية الجماعية المقررة في منهاج التربية البدنية والرياضية على أرض الواقع.
- _ لا يمكن تنفيذ الأنشطة التعليمية الجماعية المقررة في منهاج التربية البدنية والرياضية على أرض الواقع.

2. التعقيب على الدراسات السابقة

الدراسات السابقة والدراسة الحالية

تناولت الدراسات السابقة ما يلي:

متغيرات الدراسة: منهاج التربية البدنية والرياضية والحقوق والواجبات للمواطنة معا او أحدهما.

المناهج المتبعة: المنهج الوصفي (طبقيّة عشوائية-مسخي)، تحليل مضمون.

الاداة: الاستبيان، أداة ملاحظة التدريس.

مجتمع الدراسة:

مدارس الثانوية، أساتذة وتلاميذ التعليم الثانوي، مدارس المتوسط، أساتذة وتلاميذ التعليم المتوسط.

تناولت الدراسة الحالية ما يلي:

متغيرات الدراسة:

مناهج التربية البدنية والرياضية ومجالي الحقوق والواجبات في الثانوية.

المنهج المتبع: المنهج الوصفي (طبقية عشوائية).

الأداة: استبيان مكون من محورين متمثلين في مجالي الحقوق والواجبات.

مجتمع الدراسة: 40 أستاذ من أساتذة التربية البدنية والرياضية في المرحلة الثانوية (ورقلة).

المعالجة الإحصائية: من المفروض أن تكون المعالجة عن طريق المتوسطات الحسابية والانحرافات المعيارية $k2$ للفرضيتين الأولى والثانية واختبار t للفرضيتين الثالثة والرابعة لكن تعذر علينا القيام بالحساب بسبب جائحة كورونا (COVID-19)

تشابهت الدراسات السابقة (حسب كل دراسة) والدراسة الحالية فيما يلي:

متغيرات الدراسة: مناهج التربية البدنية والرياضية.

المناهج المتبعة: المنهج الوصفي (طبقية عشوائية).

الأداة: الاستبيان

مجتمع الدراسة: مدارس الثانوية، أساتذة التعليم الثانوي.

المعالجة الإحصائية: المتوسطات الحسابية والانحرافات المعيارية، $K2$ ، واختبار T -test.

اختلفت الدراسات السابقة (حسب كل دراسة) مع الدراسة الحالية في:

متغيرات الدراسة: تناولت أحد المتغيرين (مناهج التربية البدنية والرياضية فقط).

المناهج المتبعة: المنهج الوصفي (المسحي)، تحليل المضمون.

أداة الدراسة: أداة ملاحظة التدريس.

مجتمع الدراسة: مدارس وأساتذة وتلاميذ التعليم المتوسط.

تشابهت الدراسات السابقة (دراسة عبيد صالح (2018) أطروحة دكتوراه تحت عنوان مناهج التربية البدنية والرياضية ومدى تأثيرها في تنمية المواطنة لدى تلاميذ المرحلة الثانوية , دراسة قزقوز محمد (2014) أطروحة دكتوراه تحت عنوان دور مناهج التربية البدنية والرياضية في تنمية قيم المواطنة, دراسة بوشيببة مصطفى (2017) تقييم أهداف مناهج التربية البدنية والرياضية في ظل الحاجات النفسية لدى تلاميذ المرحلة الثانوية, دراسة سفيان حمداوي (2018) أطروحة دكتوراه تحت عنوان مناهج التربية البدنية والرياضية لتعليم الثانوي بين الواقع والمأمول) مع الدراسة الحالية في :

متغيرات الدراسة: مناهج التربية البدنية والرياضية

اختلفت الدراسات السابقة مع الدراسة الحالية في:

مع عبيد صالح (2018):

متغير المواطنة

مجتمع الدراسة: تلاميذ مرحلة التعليم الثانوي

الاداة: الاستبيان، (محاو الاستبيان)

بيئة الدراسة :ثانويات ولاية شلف.

المنهج المتبع: المنهج الوصفي(المسحي)

مع دراسة محمد قزقوز(2014):

متغير قيم المواطنة

مجتمع الدراسة: أساتذة وتلاميذ مرحلة التعليم المتوسط.

الأداة :أداة الملاحظة

منهج المتبع: تحليل المضمون، المنهج الوصفي المسحي.

بيئة الدراسة: متوسطات ولاية مستغانم.

مع دراسة بوشيببة مصطفى(2017):

متغير الحاجات النفسية

مجتمع الدراسة: تلاميذ مرحلة التعليم الثانوي.

بيئة الدراسة: ثانويات ولايات (النعامة-بشار-أدرار)

مع سفيان حمداوي (2018) :

متغير الواقع والمأمول

بيئة الدراسة: ثانويات بلدية بسكرة (ولاية بسكرة).

الفصل الثالث

الإجراءات الميدانية للدراسة

1. المنهج العلمي المتبع

ان اختيار منهج البحث يعتبر من أهم المراحل في عملية البحث العلمي، إذ نجد كيفية جمع البيانات والمعلومات حول الموضوع المدروس وانطلاقاً من موضوع البحث والذي يهتم بدراسة الملح النموذجي للوحدة التعليمية وفق منهاج المقاربة بالكفاءات على تحقيق أهداف التربية البدنية والرياضية في المرحلة الثانوية.

فالمنهج الذي اتبعناه الدراسة الموضوع هو المنهج الوصفي الذي يعتبر بأنه دراسة الوقائع السائدة المرتبطة بظاهرة أو مرفق معين أو مجموعة من الأفراد أو مجموعة من الأحداث أو مجموعة معينة الأوضاع، (حسين عبد الحمد شوان، 2006، ص 66).

ويعرف المنهج الوصفي أيضاً بأنه " مجموعة الاجراءات البحثية التي تتكامل لوصفي لظاهرة أو الموضوع اعتماداً على جمع الحقائق والبيانات وتصنيفها ومعاينتها وتحليلها تحليلًا كافيًا، ودقيقًا لاستخلاص دلالتها والوصول

إلى النتائج (بشير صالح الراشدي، 2000، ص 59). لذلك ارتأينا ان المنهج الوصفي (عشوائية-طبقية) هو المنهج الملائم لطبيعة هذا البحث.

2. مجتمع الدراسة: يتألف مجتمع الدراسة من أساتذة التعليم الثانوي بولاية ورقلة البالغ عددهم

110 أستاذ. موزعين على 21 ثانوية (حسب مديرية التربية لولاية ورقلة 2020/2019).

3. عينة الدراسة: تكونت عينة الدراسة من 40 أستاذ التربية البدنية والرياضية تعليم ثانوي (عينة

عشوائية-طبقية)

4. مجالات البحث

المجال المكاني: كان من المفروض ان يتم اجراء هذا البحث على مستوى الثانويات التابعة لولاية ورقلة. لكن تعذر علينا إجراء هذه الدراسة بسبب جائحة كورونا (COVID-19).

المجال الزمني: امتدت مدة هذا البحث من بداية شهر ديسمبر ولم تتم دراسة الجانب التطبيقي بسبب الجائحة (COVID-19).

5. أدوات البحث

لكل دراسة أو بحث علمي أداة من الأدوات والوسائل التي يستخدمها الباحث وبكيفية للمنهج الذي يستخدمه ويحاول أن يلجأ إلى الأدوات التي توصله إلى الحقائق التي يسعى إليها وللحصول على القدر الكافي من المعلومات والمعطيات التي تفيدنا في موضوع بحثنا اعتمادنا على الأدوات التالية:

الاستبيان:

يعرف على أنه أداة من أدوات الحصول على الحقائق والبيانات والمعلومات، فيتم جمع هذه البيانات عن طريق الاستبيان / ومن خلال وضع استمارة الأسئلة، ومن بين مزايا هذه الطريقة الاقتصاد في الوقت، الجهد، كما أنها تساهم في الحصول على بيانات من العينات في أقل وقت، بتوفير شروط التقنين والثبات والموضوعية (حسين احمد الشافعي ورضوان أحمد مرسلي، بدون سنة، ص205).

الاستبيان: استبيان خاص بدراسة مدى مساهمة مناهج التربية البدنية والرياضية في تنمية مجالي الحقوق والواجبات للمواطنة لدى تلاميذ مرحلة الثانوي (تمت الاستعانة بأطروحة الدكتور عبيد صالح).

كان ينبغي من وراء بنائه أخذ وجهة رأي الخبراء من الأساتذة فيما يتعلق بمدى مساهمة مناهج التربية البدنية والرياضية ومجالي الحقوق والواجبات للمواطنة لدى تلاميذ المرحلة الثانوية.

حيث تم عرض الاستبيان في صورته الأولية على أساتذة خبراء في معهد علوم وتقنيات النشاطات البدنية والرياضية لولاية ورقلة، لإبداء الرأي في مدى كفاءة أداة الدراسة من حيث:

- عدد محاور الأداة وتنوع محتواها وشموليتها لموضوع مجالي الحقوق والواجبات.

- عدد مفردات (عبارات) كل محور (مجال الحقوق ومجال الواجبات) وشموليتها للمحور وتنوع محتواها ووضوح صياغتها.

وبعد استشارة الخبراء والمختصين تمت الموافقة عليه كما هو. حيث خلصت الدراسة إلى الاستبيان النهائي حول مدى مساهمة مناهج التربية البدنية والرياضية في تنمية مجالي الحقوق والواجبات للمواطنة لدى تلاميذ مرحلة الثانوي، احتوى على محورين كما يلي:

المحور الاول: مستويات مساهمة مناهج التربية البدنية والرياضية في تنمية (مجال الحقوق) لدى تلاميذ المرحلة الثانوية احتوى على 16-عبارة من (01 حتى 16).

المحور الثاني: مستويات مساهمة مناهج التربية البدنية والرياضية في تنمية (مجال الواجبات) لدى تلاميذ المرحلة الثانوية احتوى على 16-عبارة من (01 حتى 16).

وتصنف مستويات النتائج المتحصل عليها في الاستبيان حسب ليكرت ضمن:

- مستوى منخفض إذا حصلت على نتائج بين الدرجات (1-1.66).
- مستوى متوسط، إذا حصلت على نتائج بين الدرجات (1.67-2.33).
- مستوى مرتفع، إذا حصلت على نتائج بين الدرجات (2.34-3).

1.5 الخصائص السيكومترية للأداة:

الصدق:

صدق المحكمين: وقد تم عرض الاستبيان على مجموعة من الخبراء المختصين (أنظر الملحق رقم 02) وتمت الموافقة عليه كما هو.

الثبات: تم حساب معامل الثبات للأداة المستخدمة وذلك بتطبيقها وإعادة تطبيقها بفارق زمني مدته أسبوع من تاريخ إجراء التطبيق الأول، على عينة من مجتمع الدراسة قوامها 06 أساتذة لإيجاد معامل الارتباط بين التطبيقين الأول والثاني وكذلك إيجاد الصدق الذاتي.

الأداة	حجم العينة	معامل الارتباط (ثبات الاستبيان)
استبيان	6 أساتذة	0.81

جدول رقم 02: يبين ثبات الاختبار باستعمال معامل الثبات

يتبين من الجدول (02) أن معاملات الارتباط للاستبيان هي 0.81 وهذا يشير إلى الارتباط القوي وما يمكن تفسيره إلى أن الاستبيان يتمتع بدرجة عالية من الثبات.

6.المعالجة الإحصائية: كان من المفترض اعتماد الطالب الباحث في هذا البحث في تحليل البيانات للاستبيان على SPSS(version 23) حيث يتم إجراء الحسابات اللازمة:

(المتوسطات الحسابية والانحرافات المعيارية)، (K2) للتحقق من الفرضيتين الأولى والثانية واختبار

T-test لدراسة دلالة الفروق للتحقق من الفرضيتين الثالثة والرابعة.

_ نظرا لتوقف البحث في الدراسة الميدانية لم نتمكن من الحصول على المعطيات والبيانات اللازمة لإتمام الدراسة.

الفصل الرابع

عرض ومناقشة وتفسير النتائج

عرض ومناقشة وتفسير النتائج:

أثر انتشار وباء كورونا المستجد بشكل سلبي، على أغلب القطاعات بعد أن تم تعليق كل المشاريع التي كانت قيد الإنجاز وتوقف اغلب الاعمال والعمال عن العمل وبما فيها قطاع التعليم (مدارس الابتدائية والمتوسطة والثانوية (العامة والخاصة) والجامعات ... الخ) بمختلف ولايات الوطن؛ بسبب الإجراءات التي تم فرضها من طرف السلطات المعنية؛ بغرض الوقاية من انتشار الداء، منذ منتصف شهر مارس الماضي وبقرار من السلطات الولائية، تم تسريح العمال.

ومن خلال الاستبيان المقترح كانت الدراسة الحالية تهدف الى استنتاج مدى مساهمة مناهج التربية البدنية والرياضية في تنمية مجالي الحقوق والواجبات للمواطنة من وجهة نظر الأساتذة ولدراسة النتائج قمنا بمقارنة الجانب النظري للدراسة والدراسات السابقة حيث تم الوصول نظريا الى ان مناهج التربية البدنية والرياضية تساهم في تنمية الحقوق والواجبات للمواطنة لدى تلاميذ التعليم الثانوي.

الاستنتاج العام

- تساهم مناهج التربية البدنية والرياضية في تنمية قيم (مجال الحقوق) للمواطنة لدى تلاميذ
- تساهم مناهج التربية البدنية والرياضية في تنمية قيم (مجال الواجبات) للمواطنة لدى تلاميذ
- أهمية التربية البدنية والرياضية ومناهجها في المؤسسة التعليمية.
- أساتذة التربية البدنية والرياضية يراعون (يهتمون) الجانب الوجداني عند التلاميذ كاهتمامهم بالجانب المعرفي والجانب الحسي-حركي خلال العملية التعليمية التعليمية

الاقتراحات

- توفير المناخ المدرسي المناسب بتضافر الجهود بغية تفاعل عناصر العملية التعليمية التعليمية من أجل تحقيق الأهداف المسطرة لمناهج الدراسة
- ضرورة توعية وتكوين أساتذة التربية البدنية والرياضية مجال مجالي الحقوق والواجبات للمواطنة لدى التلاميذ.
- استشارة أساتذة التربية البدنية والرياضية (بالرجوع إليهم) في عملية تقويم المناهج لغرض تطويرها.

الخاتمة

خاتمة

إن الاعتماد على المدرسة في تنمية قيم المواطنة لدى الناشئة والمحافظة على الاستقرار الاجتماعي أصبح أمراً ضرورياً، قصد تفعيل ما يسمى بالوقاية الاجتماعية من خلال دور المدرسة عن طريق التعليم والتثقيف. وبالتالي، يجدر بنا أن نهتم من خلال المناهج الدراسية بتنمية وتفعيل قيم المواطنة وجعلها راسخة في شخصية الأفراد، لتظهر بعد ذلك جليا في الحياة الاجتماعية من خلال ممارسات حقيقية. لذلك وجب ربط المناهج الدراسية بالمجتمع المحلي وخصوصياته ومشكلاته، حتى يحدث هناك تناسق بين أهداف المدرسة والتي تستمد من الأهداف العامة للمجتمع.

نعتمد أن مواضيع تنمية قيم مجالي الحقوق والواجبات للمواطنة يجب أن تصاغ بشكل مباشر في جميع المناهج الدراسية، ويجب أن يكون الأستاذ والمدرسة بجميع العاملين فيها قدوة ونموذجاً للتلاميذ لتكريس مفهوم الانتماء والولاء الوطني ليكون سلوكاً وممارسة، وليس مواد نظرية تدرس بعيداً عن الواقع ومع ذلك لا يمكن فقط الاقتصار على ما تقدمه المدرسة فالمسؤولية جماعية تقع على عاتق المجتمع، الوالدين، المربين، والدولة بمؤسساتها الرسمية وغير الرسمية، لأن قضية تنمية المواطنة والمحافظة على الاستقرار الاجتماعي قضية الجميع.



قائمة المصادر والمراجع

قائمة المصادر:

القرآن الكريم. سورة يس، آية: 70.

قائمة المراجع:

مراجع بالعربية:

- ابن منظور، لسان العرب، دار صادر، بيروت، 1992، ط1 ، ج.2
- ابراهيم أحمد سلامة، المدخل التطبيقي للقياس في اللياقة البدنية، بدون طبعة، كلية التربية البدنية، جامعة الفاتح، طرابلس، ليبيا، 1999 / 2000 .
- إبراهيم، بن عبد العزيز الدعيج .المناهج .مصر : دار ال قاهرة2007.
- أحمد حسين اللقاني، المناهج بين النظرية والتطبيق، مطابع سجل العرب، القاهرة، 1989.
- احمد امين، كتاب الاخلاق، بيروت-لبنان: دار القلم، صفحة 50, 59, 60. بتصرّف.1920.
- احمد إبراهيم مصطفى المحكمة الجنائية الدولية المفهوم والممارسة الأكاديمية الملكية لشرطة مملك البحرين بلا تاريخ.
- احمد هاشم العطار، ملامح حقوق الانسان في شرائع العراق القديم، دار الشؤون الثقافية العامة بغداد ط 1 2004.
- المفتي، حلمي أحمد الوكيل، محمد أمين المناهج .القاهرة :مكتبة الأنجلو المصرية 1999.
- اللجنة الوطنية للمناهج :منهاج التربية لبدنية والرياضية، وزارة التربية 2006.
- اسماء جميل وفالح عبد الجبار الأحزاب السياسية في العراق المركز اللبناني لدراسات بيروت .2007.
- أمين انور الخولي، جمال الدين الشافعي :مناهج التربية البدنية المعاصرة، ط2 ، دار الفكر العربي، سوريا، 2000.
- _ايناس عمر أبو ختلة، نظريات المناهج التربوية، دار الصفاء للنشر والتوزيع، عمان، 2005، ط1
- بوشيبه مصطفى، أطروحة دكتوراه "تقييم أهداف منهاج التربية البدنية والرياضية في ظل الحاجات النفسية لدى تلاميذ المرحلة الثانوية"، جامعة عبد الحميد بن باديس، مستغانم، الجزائر 2016/2017.
- "تعريف ومعنى الواجب في معجم المعاني الجامع -معجم عربي عربي"، www.almaany.com، اطلع عليه بتاريخ 6-7-2020. بتصرّف.
- حسين عبد الحميد رشوان، في مناهج العلوم، مؤسسة شباب الجامعة، الإسكندرية، مصر ،2003.
- _دليل المعلم.ص.20.
- زكريا، اسماعيل أبو الضبعات.(2007) المناهج أسسها ومكوناتها .الأردن :دار الفكر.
- سعيد حليم، علاقة المتعلم بالأستاذ في ظل المستجدات التربوية، المغرب، أفريقيا الشرق، 2012.

- سفيان حمدي، أطروحة دكتوراه "منهاج التربية البدنية والرياضية للتعليم الثانوي بين الواقع والمأمول"، جامعة محمد خيضر، بسكرة، الجزائر، 2018/2017.
- سهيلة محسن، وكاظم الفتلاوي، منهاج التّعليمي، والتوجه الأيديولوجي 2006.
- محمد أمين المفتي (دفاثر تربوية) سلوك التدريس (مؤسسة خليج العربي) 1996.
- مديرية التعليم الأساسي اللجنة الوطنية للمناهج، الوثيقة المرافقة لمنهاج التعليم المتوسط لتربية البدنية والرياضية ووزارة التربية الوطنية، الجزائر، سنة 2013 / 2014 .
- مجمع اللغة العربية (2011)، المعجم الوسيط [عربي/عربي] (الطبعة الخامسة)، القاهرة-مصر: مكتبة الشروق الدولية، بتصرف.
- عبدي صالح، أطروحة دكتوراه "مناهج التربية البدنية والرياضية ومدى تأثيرها في تنمية المواطنة لدى تلاميذ المرحلة الثانوية"، جامعة الجزائر 3، الجزائر العاصمة، الجزائر، 2018/2017.
- هاشم السمرائي، والقاعود ابراهيم، ومحمد عقله المومني، المناهج، أسسها، نظرياتها، دار الأمل، الأردن، 2000، ط 2.
- يشير صالح الرشدي، منهاج البحث التربوي، ط 1، كلية التربية جامعة الكويت، 2000.

مراجع أجنبية:

- BIRZEA, César. L'Education à la citoyenneté démocratique : un apprentissage tout au long de la vie.- Strasbourg : Conseil de l'Europe, 2000.- 97 p
- COLIN Jean Pierre. Association sportive et citoyenneté. EPS .298.Tremblay, 1999 ,Paris.
- Cabinet Memorandum (7-8-2013). Principles of Public Administration and Financial Management Delegations. Page 5. Edited
- DORIGNY, Marcel. Eduquer contre le racisme / Paris : Les idées en mouvement, 2001-96p
- "Duty" www.dictionary.com.Retrieved 6-7-2020.Edited.
- Classroom-Based Program on Physical Activity and On-Task Behavior. Med. Sci. Sports Exerc. 2006; 38: 2086-2094.
- Cometan Omnidoxy. Page 1475. Edited

- LE BOULCH Jean. L'éducation physique et sportive voie d'intégration sociale, in Les cahiers scientifiques d'éducation physique, juin–septembre 1967.
- Long J, Welsh M, Bramham P, Butterfield J, Hylton K, Lloyd E. Count me in: the dimensions of social inclusion through culture and sport. London: DCMS 2002.
- Mahar MT, Murphy SK, Rowe DA, Golden J, Shields AT, Raedeke TD.
Mirsoleimani MH (2013). The globalization of sports law and sports jurisprudence. Master's thesis. Faculty of Physical Education and Sport Sciences, University of Isfahan, Iran.
- Naderian M, Rahbari S (2015). The feasibility of establishing sports law's field in master's degree of Iran's university. *Journal of Interdisciplinary Studies* 6(4): 19–32
- REBOUL, O. La philosophie de l'éducation. Paris, PUF, QSJ, 1989, 120 p
- "Rights: Meaning and theories; different kinds of rights; concept of Human Rights", www.civilserviceindia.com, Retrieved 6–7–2020. Edited.
- "Rights and Responsibilities", www.nordangliaeducation.com. Retrieved 2020–2–10. Edited
- Sibley BA, Etnier JL. The relationship between physical activity and cognition in children: A meta-analysis. *Pediatric Exercise Science* 2003; 15:243–256.
- "STUDENTS RIGHTS & RESPONSIBILITIES", www.highpoint.edu. Retrieved 10–5–2018. Edited.
- "Students Rights and Responsibilities", www.st-aug.edu. Retrieved 10–5–2018. Edited
- Tomporowski PD. Effects of acute bouts of exercise on cognition. *Acta Psychologica* 2003(b); 112:297–324.
- Trudeau F & Shephard RJ. Physical education, school physical activity, school sports and academic performance. *International Journal of Behavioural Nutrition and Physical Activity* 2008; 5:10.
- Trudeau F & Shephard RJ. Relationships of Physical Activity to Brain Health and Academic Performance of Schoolchildren. *American Journal of Lifestyle Medicine* 2010 ; 4:138.
- VIGARELLO, G. Revendication scientifique. *Esprit*, (n° spécial : l'éducation physique, 1975, 5, p. 753. Paris

-VULBEAU, Alain. La jeunesse comme ressource, expérimentations et expériences dans l'espace public (éd.), Ramonville : Errés, 2001.- 232 p.

-Wacław Struk (28-7-2010), "Rights and duties of students" ،www.elka.pw.edu.pl،

Retrieved 10-5-2018. Edited



الملاحق

الملحق 01:

جامعة قاصدي مرباح ورقلة
معهد علوم وتقنيات النشاطات البدنية والرياضية

الاستبيان حول مناهج التربية البدنية والرياضية ومدى مساهمتها في تنمية مجالي الحقوق والواجبات للمواطنة لدى تلاميذ المرحلة الثانوية

أستاذي الفاضل أستاذ التربية البدنية والرياضية في المرحلة الثانوية: تحية طيبة، في إطار إجراء دراسة علمية ميدانية (مذكرة ماستر) تهدف إلى معرفة مستويات مساهمة مناهج التربية البدنية والرياضية في تنمية مجالي الحقوق والواجبات للمواطنة لدى تلاميذ المرحلة الثانوية، وباعتباركم الشخص المؤهل لتزويدي بالمعلومات المناسبة في هذا الموضوع.

أرجو منكم الإجابة بصدق وموضوعية عن جميع عبارات الاستبيان وذلك بوضع علامة (×) تحت البديل الذي يعبر عن وجهة نظركم (اختيار واحد فقط أمام العبارة) مع العلم أنه لا توجد إجابات صحيحة وأخرى خاطئة، ولكم مني جزيل الشكر وفائق الاحترام.

معلومات عامة:

ملاحظة: تمت الاستعانة بأطروحة الدكتوراه للدكتور عبيد صالح.

الرتبة (التصنيف): الخاصة بأستاذ التربية البدنية والرياضية في الثانوية.
أستاذ التعليم الثانوي () أستاذ رئيسي أو مكون ()

المحور الأول: مستويات مساهمة مناهج التربية البدنية والرياضية في تنمية مجال الحقوق للمواطنة لدى تلاميذ المرحلة الثانوية

الرقم	تساهم مناهج التربية البدنية والرياضية في تنمية (مجال الحقوق)	مستوى	مستوى	مستوى
	لدى تلاميذ المرحلة الثانوية	مرتفع	متوسط	منخفض
	ب			
01	حق إتاحة الفرص للاستفادة من مصادر التعلم المختلفة			
02	حق تشجيع التلاميذ على التعلم باستعمال الوسائل الحديثة			
03	حق مراعاة الفروق الفردية في عملية التعلم			
04	حق تنمية المواهب والملكات الإبداعية			
05	حق توافر الرعاية الصحية المدرسية			

			06	حق التوعية بالظواهر السيئة
			07	حق الاحتفال بالمناسبات الصحية
			08	حق التعبير بحرية عن الأفكار والقضايا المدرسية
			09	حق اشراك التلاميذ في اتخاذ القرار والأخذ بأرائهم في القضايا التي تهمهم في المدرسة
			10	حق المساواة في تنفيذ النشاطات المدرسية
			11	حق المعاملة المتساوية بين التلاميذ في تطبيق التشريعات المدرسية
			12	حق احترام مشاعر التلاميذ
			13	حق تجنب العقاب البدني واللفظي للتلاميذ
			14	حق تمثيل التلاميذ في اللجان حسب التشريع (ممارسة العملية الانتخابية)
			15	حق الحوار والنقاش في الحصة المدرسية
			16	حق المساواة في الخدمات المدرسية

المحور الثاني: مستويات مساهمة مناهج التربية البدنية والرياضية في تنمية مجال الواجبات للمواطنة لدى تلاميذ المرحلة الثانوية.

الرقم	لدى تلاميذ المرحلة الثانوية	ب	تساهم مناهج الت ب ر في تنمية قيم (مجال الواجبات)	مستوى مرتفع	مستوى متوسط	مستوى منخفض
			مجال الواجبات			
01	احترام آراء الآخرين					
02	حسن الاستماع لآراء الآخرين					
03	التحدث بصراحة مع الآخرين					

			04 حل الصراعات بين الزملاء بالحوار
			05 اجراء الحوار في القضايا المختلفة
			06 المحافظة على البيئة المدرسية، المحلية، الوطنية والعالمية
			07 احترام النظم والقوانين والتشريعات المدرسية
			08 الحفاظ على الممتلكات المدرسية
			09 تنفيذ الواجبات في مواعيدها
			10 الاستغلال الجيد للوقت
			11 تعزيز حب العمل
			12 تعزيز احترام العاملين
			13 الحفاظ على الوحدة الوطنية
			14 احترام الرموز الوطنية (النشيد الوطني، العلم الوطني)
			15 منح التلاميذ فرص حقيقية لتحمل المسؤولية
			16 حماية الوطن والدفاع عليه والتضحية لأجله

الملحق 02:

قائمة الأساتذة المحكمين

مكان العمل	الرتبة	قائمة الأساتذة المحكمين
م.ع.ت.ن.ب.ر.ورقلة	أستاذ محاضر	بكاي اسماعيل
م.ع.ت.ن.ب.ر.ورقلة	أستاذ تعليم عالي	دودو بلقاسم
م.ع.ت.ن.ب.ر.ورقلة	أستاذ محاضر	العبيد قويدر بن براهيم
م.ع.ت.ن.ب.ر.ورقلة	أستاذ محاضر	بركات حسين